

# Climatiseur mobile

## Manuel d'utilisation

**Modèle : OPC-B01-120  
OPC-B01-140**



Plus d'infos



FR

Les  
cartons

+

Plastique  
et mousse

+

Sachet  
plastique

+

Ceinture  
pour emballage

+



Plateau



Nous vous remercions d'avoir choisi notre produit.

Lisez attentivement ce manuel avant d'installer ou d'utiliser votre nouvelle climatisation. Veillez à conserver ce manuel pour toute référence ultérieure.

Si vous perdez ce Mode d'Emploi, veuillez contacter votre revendeur, ou envoyez un e-mail à [info@optimea.fr](mailto:info@optimea.fr) pour en obtenir la version électronique.

# Table des matières

<b>1.Précautions de sécurité</b>	<b>1</b>
<b>2.Instructions d'installation</b>	
2.1 Préparation	13
2.2 Avis de conception	14
2.3 Plage de températures ambiantes pour le fonctionnement de l'appareil	14
2.4 Installation du tuyau d'évacuation	14
2.5 Choisir le bon emplacement	14
2.6 Recommandation d'installation	14
2.7 Informations sur la classification énergétique	15
2.8 Outils nécessaires	15
2.9 Accessoires	16
<b>3.Conformité</b>	<b>16</b>
<b>4.Instructions d'utilisation</b>	
4.1 Caractéristiques du panneau de commande	17
4.2 Instructions d'utilisation	19
4.3 Autres caractéristiques	21
<b>5.Maintenance</b>	
5.1 Précautions de sécurité	23
5.2 Nettoyage du filtre à air	23
5.3 Nettoyage de l'appareil	24
5.4 Rangement de l'appareil lorsqu'il n'est pas utilisé	24
<b>6.Conseils de dépannage</b>	<b>25</b>

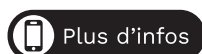

# 1. Précautions de sécurité

Lire les consignes de sécurité avant l'utilisation et l'installation.  
Afin d'éviter tout risque de mort ou de blessure pour l'utilisateur ou d'autres personnes et tout dommage matériel, les instructions suivantes doivent être respectées. Un fonctionnement incorrect dû à l'ignorance des instructions peut entraîner la mort, des blessures ou des dommages.



## **WARNING :**

Indique une situation dangereuse qui, si elle n'est pas évitée, pourrait provoquer la mort ou de graves blessures.



## **CAUTION :**

Indique une situation dangereuse qui, si elle n'est pas évitée, pourrait provoquer des blessures mineures ou modérées.



## **WARNING :**

- L'installation doit être effectuée conformément aux instructions d'installation. Une installation incorrecte peut provoquer une fuite d'eau, un choc électrique ou un incendie.
- N'utilisez que les accessoires et pièces fournis et les outils spécifiés pour l'installation. L'utilisation de pièces non standard peut provoquer une fuite d'eau, une décharge électrique, un incendie et des blessures ou des dommages matériels.
- Assurez-vous que la prise que vous utilisez est reliée à la terre et qu'elle a la tension appropriée. Le cordon d'alimentation est équipé d'une fiche de mise à la terre à trois broches pour vous protéger contre les chocs électriques. Les informations sur la tension se trouvent sur la plaque signalétique de l'appareil.
- Votre appareil doit être utilisé dans une prise murale correctement mise à la terre. Si la prise murale que vous comptez utiliser n'est pas correctement mise à la terre ou protégée par un fusible à retardement ou un disjoncteur (le fusible ou le disjoncteur nécessaire est déterminé par le courant maximal de l'appareil. Le courant maximal est indiqué sur la plaque signalétique située sur l'appareil), demandez à un électricien qualifié d'installer la prise appropriée.
- Installez l'appareil sur une surface plane et solide. Le non-respect de cette consigne peut entraîner des dommages ou des bruits et vibrations excessifs.
- L'unité doit être maintenue libre de toute obstruction pour garantir son bon fonctionnement et atténuer les risques de sécurité.
- Ne modifiez pas la longueur du cordon d'alimentation et n'utilisez pas de

rallonge pour alimenter l'appareil.

- Ne partagez pas une même prise avec d'autres appareils électriques. Une alimentation électrique inappropriée peut provoquer un incendie ou un choc électrique.
- N'installez pas votre climatiseur dans une pièce humide telle qu'une salle de bain ou une buanderie. Une trop grande exposition à l'eau peut provoquer un court-circuit des composants électriques.
- N'installez pas l'unité dans un endroit susceptible d'être exposé à un gaz combustible, car cela pourrait provoquer un incendie.
- L'appareil est équipé de roues pour faciliter ses déplacements. Veillez à ne pas utiliser les roues sur un tapis épais ou pour rouler sur des objets car cela pourrait provoquer un basculement.
- N'utilisez pas un appareil qui est tombé ou qui a été endommagé.
- Ne touchez pas l'appareil avec des mains mouillées ou humides ou lorsque vous êtes pieds nus.
- Si le climatiseur est renversé pendant l'utilisation, éteignez l'appareil et débranchez-le immédiatement de l'alimentation principale. Inspectez visuellement l'appareil pour vous assurer qu'il n'est pas endommagé. Si vous pensez que l'unité a été endommagée, contactez un technicien ou le service clientèle pour obtenir de l'aide.
- En cas d'orage, il faut couper le courant pour éviter d'endommager la machine à cause de la foudre.
- Votre climatiseur doit être utilisé de manière à être protégé de humidité, par exemple : la condensation, les éclaboussures d'eau, etc... Ne placez pas ou ne stockez pas votre climatiseur dans un endroit où il peut tomber ou être entraîné dans l'eau ou tout autre liquide. Débranchez immédiatement l'appareil si cela se produit.
- Tout le câblage doit être effectué en respectant strictement le schéma de câblage situé à l'intérieur de l'unité.
- La carte de circuit imprimé (PCB) de l'unité est conçue avec un fusible pour fournir une protection contre les surintensités. Les spécifications du fusible sont imprimées sur la carte de circuit imprimé, telles que : T 3,15A/250V, etc.
- Lorsque la fonction d'évacuation de l'eau n'est pas utilisée, maintenez fermement les bouchons de vidange supérieur et inférieur sur l'appareil pour éviter tout risque d'étouffement. Lorsque le bouchon de vidange n'est pas utilisé, conservez-le soigneusement pour éviter que les enfants ne s'étouffent.

 **CAUTION :**

- Cet appareil peut être utilisé par des enfants à partir de 8 ans et par des personnes ayant des capacités physiques, sensorielles ou mentales réduites ou manquant d'expérience et de connaissances, à condition qu'ils aient reçu une surveillance ou des instructions concernant l'utilisation de l'appareil en toute sécurité et qu'ils comprennent les risques encourus. Les enfants ne doivent pas jouer avec l'appareil. Le nettoyage et l'entretien par l'utilisateur ne doivent pas être effectués par des enfants sans surveillance.
- Si le cordon d'alimentation est endommagé, il doit être remplacé par le fabricant, son agent de service ou des personnes de qualification similaire afin d'éviter tout danger.
- Avant tout nettoyage ou autre entretien, l'appareil doit être débranché du réseau électrique.
- Ne retirez pas les couvercles fixes. N'utilisez jamais cet appareil s'il ne fonctionne pas correctement, s'il est tombé ou s'il a été endommagé.
- Ne pas faire passer le cordon sous la moquette. Ne recouvrez pas le cordon d'un tapis, d'un tapis de sol ou de tout autre revêtement similaire. Ne faites pas passer le cordon sous des meubles ou des appareils. Placez le cordon à l'écart des zones de circulation et à un endroit où l'on ne risque pas de trébucher dessus.
- Ne faites pas fonctionner l'appareil si le cordon, la fiche, le fusible ou le disjoncteur sont endommagés. Jetez l'appareil ou retournez-le à un centre de service agréé pour examen et/ou réparation.
- Pour réduire le risque d'incendie ou de choc électrique, n'utilisez pas ce ventilateur avec un dispositif de contrôle de vitesse à semi-conducteurs.
- L'appareil doit être installé conformément aux réglementations nationales en matière de câblage.
- Contactez le technicien agréé pour la réparation ou l'entretien de cet appareil.
- Contactez l'installateur agréé pour l'installation de cet appareil.
- Ne pas couvrir ou obstruer les grilles d'entrée ou de sortie.
- N'utilisez pas ce produit pour des fonctions autres que celles décrites dans ce manuel d'instructions.
- Avant de procéder au nettoyage, coupez l'alimentation et débranchez l'appareil.
- Débranchez l'appareil si des sons étranges, une odeur ou de la fumée s'en dégagent.
- N'appuyez pas sur les boutons du panneau de commande avec autre chose que vos doigts.
- Ne retirez pas les couvercles fixes. N'utilisez jamais cet appareil s'il ne fonctionne pas correctement, s'il est tombé ou s'il a été endommagé.
- Ne faites pas fonctionner ou arrêter l'appareil en insérant ou en retirant la fiche du cordon d'alimentation.

- N'utilisez pas de produits chimiques dangereux pour nettoyer l'appareil ou entrer en contact avec lui. N'utilisez pas l'appareil en présence de substances ou de vapeurs inflammables telles que l'alcool, les insecticides, l'essence, etc.
- Transportez toujours votre climatiseur en position verticale et tenez-vous sur une surface stable et plane pendant l'utilisation.
- Contactez toujours une personne qualifiée pour effectuer des réparations. Si le cordon d'alimentation endommagé doit être remplacé par un nouveau cordon d'alimentation obtenez-le auprès du fabricant du produit et ne le réparez pas.
- Tenez la fiche par la tête de la fiche d'alimentation lorsque vous la retirez.
- Éteignez le produit lorsque vous ne l'utilisez pas.
- Pour fixer l'appareil sur son support, veuillez-vous reporter aux instructions d'installation.

### Protection de l'environnement :

Lors de l'utilisation de cet appareil dans les pays européens, les informations suivantes doivent être respectées :



**Élimination :** Ne pas éliminer ce produit comme un déchet municipal non trié. La collecte de ces déchets séparément pour un traitement spécial est nécessaire.

Il est interdit de jeter cet appareil dans les ordures ménagères.

■ Pour l'élimination, il existe plusieurs possibilités :

- La municipalité a mis en place des systèmes de collecte, où les déchets électroniques peuvent être éliminés au moins gratuitement pour l'utilisateur.
- Lors de l'achat d'un nouveau produit, le détaillant reprend l'ancien produit au moins gratuitement.
- Le fabricant reprend l'ancien appareil pour l'éliminer, au moins gratuitement pour l'utilisateur.
- Comme les vieux produits contiennent des ressources précieuses, ils peuvent être vendus à des ferrailleurs. L'élimination sauvage des déchets dans les forêts et les paysages met en danger votre santé lorsque des substances dangereuses s'infiltrent dans les eaux souterraines et se retrouvent dans la chaîne alimentaire.

## **AVERTISSEMENT concernant l'utilisation du fluide frigorigène R290 :**

- N'utilisez pas de moyens pour accélérer le processus de dégivrage ou pour nettoyer, autres que ceux recommandés par le fabricant.
- L'appareil doit être stocké dans une pièce sans sources d'inflammation en fonctionnement continu (par exemple : flammes nues, appareil à gaz en fonctionnement ou chauffage électrique en fonctionnement).
- Ne pas percer ou brûler.
- Sachez que les réfrigérants peuvent ne pas avoir d'odeur.
- L'appareil doit être installé, utilisé et stocké dans une pièce dont la surface au sol correspond à la quantité de réfrigérant à charger. Pour des informations spécifiques sur le type de gaz et la quantité, veuillez-vous référer à l'étiquette correspondante sur l'appareil lui-même.
- En cas de différences entre l'étiquette et le manuel sur la description de la surface minimale de la pièce, la description sur l'étiquette prévaut.

Quantité de réfrigérant (kg)	Surface minimale de la pièce (m <sup>2</sup> )	Quantité de réfrigérant (kg)	Surface minimale de la pièce (m <sup>2</sup> )
0.0836	4	0.1881 et 0.2090	10
0.0836 et 0.1045	5	0.2090 et 0.2299	11
0.1045 et 0.1254	6	0.2299 et 0.2508	12
0.1254 et 0.1463	7	0.2508 et 0.2717	13
0.1463 et 0.1672	8	0.2717 et 0.2926	14
0.1672 et 0.1881	9	0.2926 et 0.3040	15

- Les réglementations nationales sur le gaz doivent être respectées. Veillez à ce que les ouvertures de ventilation ne soient pas obstruées.
- L'appareil doit être stocké de manière à éviter tout dommage mécanique.
- Un avertissement indiquant que l'appareil doit être stocké dans un endroit bien ventilé où la taille de la pièce correspond à la surface de la pièce telle que spécifiée pour le fonctionnement.
- Toute personne amenée à travailler sur un circuit frigorifique ou à y pénétrer doit être titulaire d'un certificat en cours de validité délivré par un organisme d'évaluation accrédité par l'industrie, qui atteste de sa compétence à manipuler les réfrigérants en toute sécurité, conformément à une spécification d'évaluation reconnue par l'industrie.
- L'entretien doit être effectué uniquement selon les recommandations du fabricant de l'équipement. L'entretien et les réparations nécessitant l'assistance d'autres personnes qualifiées doivent être effectués sous la supervision de la personne compétente dans l'utilisation des réfrigérants inflammables.
- Veuillez suivre attentivement les instructions pour la manipulation, l'installation, le nettoyage et l'entretien du climatiseur afin d'éviter tout dommage ou danger. Lors de l'entretien ou de la mise au rebut du climatiseur,

le réfrigérant R290 doit être récupéré correctement et ne doit pas être rejeté directement dans l'air.

- Aucun feu ouvert ou dispositif tel qu'un interrupteur pouvant générer des étincelles ne doit se trouver à proximité du climatiseur afin d'éviter l'inflammation du réfrigérant inflammable utilisé.
- Veuillez suivre attentivement les instructions pour le stockage ou l'entretien du climatiseur afin d'éviter tout dommage mécanique.
- L'appareil doit être stocké dans une pièce sans flamme ouverte en fonctionnement continu (par exemple un appareil à gaz en fonctionnement) et sans source d'inflammation potentielle (par exemple un chauffage électrique en fonctionnement).

## AVERTISSEMENT

Ne pas utiliser de produits permettant d'accélérer le dégel ou de produits de nettoyage autres que ceux recommandés par le fabricant.

L'appareil doit être entreposé dans un endroit sans source d'allumage fonctionnant en continu (par exemple : flamme nue, appareil au gaz en marche ou radiateur électrique en marche).

Ne pas percer ni brûler.





**Attention** : les frigorigènes peuvent être inodores.



**Attention** : Risque d'incendie/  
matériaux inflammables

Explication des symboles affichés sur l'appareil :

**Explication des symboles affichés sur l'appareil :**

	<b>WARNING</b>	Ce symbole indique que cet appareil utilise un réfrigérant inflammable. Si le réfrigérant fuit et est exposé à une source d'inflammation externe, il y a un risque d'incendie.
	<b>CAUTION</b>	Ce symbole indique que le manuel d'utilisation doit être lu attentivement.
	<b>CAUTION</b>	Ce symbole indique qu'un personnel de service doit manipuler cet équipement en se référant au manuel d'installation.
	<b>CAUTION</b>	Ce symbole indique que des informations sont disponibles, telles que le manuel d'utilisation ou le manuel d'installation.



1. Transport d'équipements contenant des fluides frigorigènes inflammables : voir les règlements de transport.
2. Signalisation des équipements par des panneaux : voir la réglementation locale.
3. Mise au rebut des équipements utilisant des réfrigérants inflammables : voir les réglementations nationales.
4. Stockage des équipements/appareils : Le stockage des équipements doit être conforme aux instructions du fabricant.
5. Stockage des équipements emballés (invendus) : La protection des emballages de stockage doit être construite de telle sorte que les dommages mécaniques subis par l'équipement à l'intérieur de l'emballage ne provoquent pas de fuite de la charge de réfrigérant. Le nombre maximum de pièces d'équipement pouvant être stockées ensemble sera déterminé par les réglementations locales.
6. Informations sur l'entretien
  - 1) Contrôles de la zone  
Avant de commencer à travailler sur des systèmes contenant des réfrigérants inflammables, des contrôles de sécurité sont nécessaires pour s'assurer que le risque d'inflammation est réduit au minimum. Pour la réparation du système frigorifique, les précautions suivantes doivent être respectées avant de procéder aux travaux sur le système.
  - 2) Procédure de travail  
Le travail doit être entrepris selon une procédure contrôlée afin de minimiser le risque de présence de gaz ou de vapeurs inflammables pendant l'exécution du travail.
  - 3) Zone de travail générale  
Tout le personnel de maintenance et les autres personnes travaillant dans la zone locale doivent être informés de la nature du travail effectué. Le travail dans des espaces confinés doit être évité. La zone autour de l'espace de travail doit être isolée. Assurez-vous que les conditions à l'intérieur de la zone ont été rendues sûres par le contrôle des matériaux inflammables.
  - 4) Vérification de la présence de réfrigérant  
La zone doit être vérifiée à l'aide d'un détecteur de réfrigérant approprié avant et pendant le travail, afin de s'assurer que le technicien est conscient des atmosphères potentiellement inflammables. Assurez-vous que l'équipement de détection des fuites utilisé est adapté à l'utilisation de réfrigérants inflammables, c'est-à-dire qu'il ne produit pas d'étincelles, qu'il est correctement scellé ou qu'il est intrinsèquement sûr.
  - 5) Présence d'un extincteur  
Si un travail à chaud doit être effectué sur l'équipement de réfrigération ou sur toute pièce associée, un équipement d'extinction d'incendie approprié doit être disponible à portée de main. Prévoyez un extincteur à poudre ou à CO<sub>2</sub> à proximité de la zone de chargement.

## 6) Aucune source d'inflammation

Aucune personne effectuant des travaux sur un système de réfrigération qui impliquent l'exposition d'une tuyauterie contenant ou ayant contenu un fluide frigorigène inflammable ne doit utiliser de sources d'inflammation de telle sorte que cela puisse entraîner un risque d'incendie ou d'explosion. Toutes les sources d'inflammation possibles, y compris la cigarette, doivent être maintenues suffisamment éloignées du site d'installation, de réparation, d'enlèvement et d'élimination, au cours desquels du réfrigérant inflammable peut éventuellement être libéré dans l'espace environnant. Avant le début des travaux, la zone autour de l'équipement doit être examinée pour s'assurer qu'il n'y a pas de dangers inflammables ou de risques d'inflammation. Des panneaux "Défense de fumer" doivent être apposés.

## 7) Zone ventilée

Assurez-vous que la zone est à l'air libre ou qu'elle est correctement ventilée avant de pénétrer dans le système ou d'effectuer tout travail à chaud. Un certain degré de ventilation doit être maintenu pendant la durée du travail. La ventilation doit disperser en toute sécurité tout fluide frigorigène libéré et, de préférence, l'expulser à l'extérieur dans l'atmosphère.

## 8) Contrôles de l'équipement frigorifique

Lorsque des composants électriques sont remplacés, ils doivent être adaptés à l'usage prévu et aux spécifications correctes. Les directives d'entretien et de service du fabricant doivent être respectées à tout moment. En cas de doute, consultez le service technique du fabricant pour obtenir de l'aide. Les contrôles suivants doivent être appliqués aux installations utilisant des réfrigérants inflammables :

La taille de la charge est conforme à la taille de la pièce dans laquelle les pièces contenant le réfrigérant sont installées ;

Les entrées et sorties de ventilation de l'appareil fonctionnent correctement et ne sont pas obstruées ;

Si un circuit frigorifique indirect est utilisé, la présence de fluide frigorigène est vérifiée dans le circuit secondaire ;

Le marquage de l'équipement reste visible et lisible. Les marquages et les signes qui sont illisibles doivent être corrigés ;

Les tuyaux ou les composants frigorifiques sont installés dans une position où ils ne risquent pas d'être exposés à une substance susceptible de corroder les composants contenant du réfrigérant, à moins que les composants ne soient construits en matériaux intrinsèquement résistants à la corrosion ou protégés de manière appropriée contre cette corrosion.

## 9) Contrôles des dispositifs électriques

La réparation et l'entretien des composants électriques doivent comprendre des contrôles de sécurité initiaux et des procédures d'inspection des composants. S'il existe un défaut susceptible de compromettre la sécurité, aucune alimentation électrique ne doit être connectée au circuit tant que le

problème n'a pas été résolu de manière satisfaisante. Si le défaut ne peut être corrigé immédiatement mais qu'il est nécessaire de poursuivre l'exploitation, une solution temporaire adéquate doit être utilisée. Cette solution doit être signalée au propriétaire de l'équipement afin que toutes les parties soient informées.

Les contrôles de sécurité initiaux doivent inclure : que les condensateurs sont déchargés : ceci doit être fait de manière sûre pour éviter la possibilité d'étincelles ; Qu'il n'y a pas de composants et de câblages électriques sous tension exposés pendant la charge, la récupération ou la purge du système ; Qu'il y a une continuité de la mise à la terre.

## 7. Réparations des composants scellés

1) Pendant les réparations des composants scellés, toutes les alimentations électriques doivent être déconnectées de l'équipement avant de retirer les couvercles scellés, etc. S'il est absolument nécessaire que l'équipement soit alimenté en électricité pendant l'entretien, un dispositif de détection des fuites fonctionnant en permanence doit être placé au point le plus critique pour avertir d'une situation potentiellement dangereuse.

2) Il convient d'accorder une attention particulière aux points suivants afin de s'assurer qu'en travaillant sur les composants électriques, le boîtier n'est pas altéré de telle sorte que le niveau de protection soit affecté. Il s'agit notamment de l'endommagement des câbles, du nombre excessif de connexions, des bornes non conformes aux spécifications d'origine, de l'endommagement des joints, du montage incorrect des presse-étoupes, etc. Assurez-vous que l'appareil est monté de manière sûre. Assurez-vous que les joints ou les matériaux d'étanchéité ne se sont pas dégradés au point de ne plus pouvoir empêcher la pénétration d'atmosphères inflammables. Les pièces de rechange doivent être conformes aux spécifications du fabricant.

**Remarque :** l'utilisation de mastic silicone peut nuire à l'efficacité de certains types d'équipements de détection de fuites. Il n'est pas nécessaire d'isoler les composants à sécurité intrinsèque avant de travailler dessus.

## 8. Réparation des composants à sécurité intrinsèque

N'appliquez pas de charges inductives ou capacitatives permanentes au circuit sans vous assurer que cela ne dépassera pas la tension et le courant autorisés pour l'équipement utilisé. Les composants à sécurité intrinsèque sont les seuls types qui peuvent être travaillés sous tension en présence d'une atmosphère inflammable. L'appareil d'essai doit être d'un calibre correct. Remplacez les composants uniquement par des pièces spécifiées par le fabricant. D'autres pièces peuvent entraîner l'inflammation du réfrigérant dans l'atmosphère à cause d'une fuite.

## 9. Câblage

Vérifiez que le câblage ne sera pas soumis à l'usure, à la corrosion, à une

pression excessive, à des vibrations, à des arêtes vives ou à tout autre effet environnemental négatif. La vérification doit également prendre en compte les effets du vieillissement ou des vibrations continues provenant de sources telles que les compresseurs ou les ventilateurs.

#### 10. Détection de réfrigérants inflammables

En aucun cas, des sources potentielles d'inflammation ne doivent être utilisées pour la recherche ou la détection de fuites de réfrigérants. Un chalumeau aux halogénures (ou tout autre détecteur utilisant une flamme nue) ne doit pas être utilisé.

#### 11. Méthodes de détection des fuites

Les méthodes de détection des fuites suivantes sont jugées acceptables pour les systèmes contenant des réfrigérants inflammables. Les détecteurs de fuites électroniques doivent être utilisés pour détecter les réfrigérants inflammables, mais leur sensibilité peut ne pas être adéquate ou nécessiter un réétalonnage. (L'équipement de détection doit être étalonné dans une zone sans réfrigérant). Assurez-vous que le détecteur n'est pas une source potentielle d'inflammation et qu'il est adapté au réfrigérant utilisé. L'équipement de détection des fuites doit être réglé sur un pourcentage de la LFL du réfrigérant et doit être étalonné en fonction du réfrigérant utilisé et le pourcentage approprié de gaz (25 % maximum) est confirmé. Les fluides de détection des fuites peuvent être utilisés avec la plupart des réfrigérants, mais l'utilisation de détergents contenant du chlore doit être évitée car le chlore peut réagir avec le réfrigérant et corroder les tuyaux en cuivre. Si une fuite est suspectée, toutes les flammes nues doivent être retirées/éteintes. Si une fuite de réfrigérant nécessitant un brasage est détectée, tout le réfrigérant doit être récupéré du système ou isolé (au moyen de vannes d'arrêt) dans une partie du système éloignée de la fuite. De l'azote sans oxygène (OFN) doit ensuite être purgé dans le système avant et pendant le processus de brasage.

#### 12. Dépose et évacuation

Lors de l'intrusion dans le circuit frigorifique pour effectuer des réparations ou pour toute autre raison, les procédures conventionnelles doivent être utilisées. Cependant, il est important de suivre les meilleures pratiques car l'inflammabilité est un facteur à prendre en compte. La procédure suivante doit être respectée :

Retirer le réfrigérant ; Purger le circuit avec un gaz inerte ; Évacuer ; Purger à nouveau avec un gaz inerte ; Ouvrir le circuit en le coupant ou en le des-soudant.

La charge de réfrigérant doit être récupérée dans les bouteilles de récupération appropriées. Le système doit être rincé avec de l'azote pour rendre l'unité sûre. Ce processus peut devoir être répété plusieurs fois. L'air comprimé ou l'oxygène ne doit pas être utilisé pour cette tâche. Le rinçage doit être réalisé en rompant le vide dans le système avec de l'azote et en conti-

nuant à remplir jusqu'à ce que la pression de service soit atteinte, puis en évacuant dans l'atmosphère et enfin en tirant jusqu'au vide. Ce processus doit être répété jusqu'à ce qu'il n'y ait plus de réfrigérant dans le système. Lorsque la dernière charge d'azote est utilisée, le système doit être ramené à la pression atmosphérique pour permettre le travail. Cette opération est absolument vitale si des opérations de brasage sur la tuyauterie doivent avoir lieu. Assurez-vous que la sortie de la pompe à vide n'est pas proche de sources d'inflammation et qu'une ventilation est disponible.

### 13. Procédures de chargement

En plus des procédures de chargement conventionnelles, les exigences suivantes doivent être respectées. Veillez à ce que la contamination des différents réfrigérants ne se produise pas lors de l'utilisation de l'équipement de charge. Les tuyaux doivent être aussi courts que possible pour minimiser la quantité de réfrigérant qu'ils contiennent.

Les bouteilles doivent être maintenues en position verticale.

Assurez-vous que le système de réfrigération est mis à la terre avant de le charger en réfrigérant. Étiquetez le système lorsque la charge est terminée (si ce n'est pas déjà fait).

Il faut faire très attention à ne pas trop remplir le système de réfrigération. Avant de recharger le système, il doit être testé sous pression avec de l'OFN. Le système doit être soumis à un essai d'étanchéité à la fin de la charge mais avant la mise en service. Un test d'étanchéité de suivi doit être effectué avant de quitter le site.

### 14. Mise hors service

Avant d'effectuer cette procédure, il est essentiel que le technicien soit parfaitement familiarisé avec l'équipement et tous ses détails. Il est recommandé de procéder à la récupération de tous les fluides frigorigènes en toute sécurité. Avant l'exécution de la tâche, un échantillon d'huile et de réfrigérant doit être prélevé au cas où une analyse serait nécessaire avant la réutilisation du réfrigérant récupéré. Il est essentiel que l'alimentation électrique soit disponible avant le début de la tâche.

a) Familiarisez-vous avec l'équipement et son fonctionnement. b) Isolez le système électriquement. c) Avant de commencer la procédure, assurez-vous que : l'équipement de manutention mécanique est disponible, si nécessaire, pour manipuler les bouteilles de réfrigérant ; Tout l'équipement de protection individuelle est disponible et utilisé correctement ; Le processus de récupération est supervisé à tout moment par une personne compétente ; L'équipement de récupération et les bouteilles sont conformes aux normes appropriées.

d) Mettez le système de réfrigérant sous vide, si possible.

e) Si un vide n'est pas possible, fabriquez un collecteur afin que le réfrigérant puisse être retiré des différentes parties du système.

f) Assurez-vous que la bouteille est située sur la balance avant de

procéder à la récupération.

g) Démarrez la machine de récupération et la faire fonctionner conformément aux instructions du fabricant. h) Ne pas trop remplir les bouteilles. (Pas plus de 80 % du volume de la charge liquide). i) Ne pas dépasser la pression maximale de service de la bouteille, même temporairement. j) Lorsque les bouteilles ont été correctement remplies et que le processus est terminé, assurez-vous que les bouteilles sont bien remplies.

j) Une fois les bouteilles correctement remplies et le processus terminé, assurez-vous que les bouteilles et l'équipement sont rapidement retirés du site et que toutes les vannes d'isolement de l'équipement sont fermées.

k) Le réfrigérant récupéré ne doit pas être chargé dans un autre système de réfrigération avant d'avoir été nettoyé et vérifié.

## 15.Étiquetage

L'équipement doit porter une étiquette indiquant qu'il a été mis hors service et vidé de son fluide frigorigène. L'étiquette doit être datée et signée. Assurez-vous que l'équipement porte des étiquettes indiquant qu'il contient un réfrigérant inflammable.

## 16.Récupération

Lors du retrait du fluide frigorigène d'un système, que ce soit pour l'entretien ou la mise hors service, il est recommandé de veiller à ce que tous les fluides frigorigènes soient retirés en toute sécurité. Lors du transfert du fluide frigorigène dans les bouteilles, assurez-vous que seules les bouteilles de récupération de fluide frigorigène appropriées sont utilisées. Assurez-vous que le nombre correct de bouteilles pour contenir la charge totale du système est disponible. Toutes les bouteilles à utiliser sont désignées pour le réfrigérant récupéré et étiquetées pour ce réfrigérant (c'est-à-dire des bouteilles spéciales pour la récupération du réfrigérant). Les bouteilles doivent être complètes avec une soupape de décharge et les vannes d'arrêt associées en bon état de fonctionnement. Les bouteilles de récupération vides sont évacuées et, si possible, refroidies avant de procéder à la récupération. L'équipement de récupération doit être en bon état de fonctionnement et accompagné d'une série d'instructions concernant l'équipement disponible et doit être adapté à la récupération des réfrigérants inflammables. En outre, un jeu de balances étalonnées doit être disponible et en bon état de marche. Les tuyaux doivent être complets, munis de raccords sans fuite et en bon état. Avant d'utiliser la machine de récupération, vérifiez qu'elle est en bon état de fonctionnement, qu'elle a été correctement entretenue et que toute modification apportée à la machine n'a pas eu d'incidence sur son fonctionnement. Consulter le fabricant en cas de doute. Le fluide frigorigène récupéré doit être renvoyé au fournisseur de fluide frigorigène dans la bonne bouteille de récupération, et la note de transfert de déchets correspondante doit être établie. Ne mélangez pas les réfrigérants dans les unités de récupération et surtout pas dans les bouteilles.

Si les compresseurs ou les huiles de compresseur doivent être retirés, assurez-vous qu'ils ont été évacués à un niveau acceptable afin de garantir que le réfrigérant inflammable ne reste pas dans le lubrifiant. Le processus d'évacuation doit être effectué avant de renvoyer le compresseur aux fournisseurs.

Seul le chauffage électrique du corps du compresseur doit être utilisé pour accélérer ce processus. Lorsque l'huile est vidangée d'un système, cette opération doit être effectuée en toute sécurité.

## 2. Instructions d'installation

### 2.1 Préparation :

#### Note :

Toutes les illustrations dans le manuel sont uniquement à but d'explication. Votre machine peut être légèrement différente. C'est la forme réelle qui prévaut. L'unité peut être contrôlée par le panneau de commande de l'appareil de manière autonome ou avec la télécommande. Ce manuel ne comprend pas les opérations de la télécommande, voir les <<instructions de la télécommande>> situées dans le manuel dédié à disposition dans le carton de l'appareil pour plus de détails.

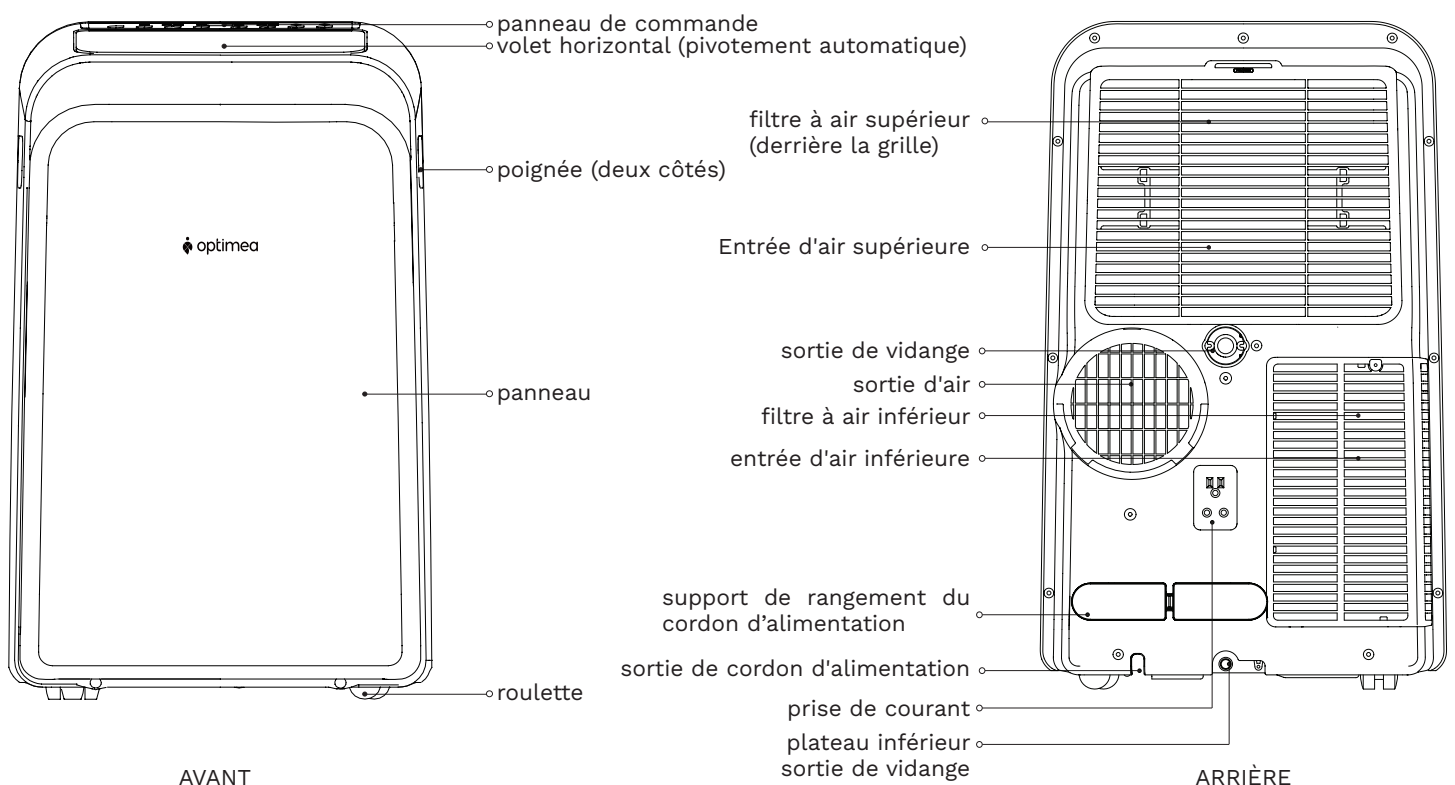

## 2.2 Avis de conception :

Afin de garantir les performances optimales de nos produits, les spécificités de conception de l'appareil et de la télécommande sont susceptibles d'être modifiées sans préavis.

## 2.3 Plage de températures ambiantes pour le fonctionnement de l'appareil :

MODE	TEMPÉRATURE
FRAIS	17 – 35 C (62 – 95 F)
SEC	13 – 35 C (55 – 95 F)

## 2.4 Installation du tuyau d'évacuation :

Le tuyau d'évacuation et l'adaptateur doivent être installés ou retirés en fonction du mode d'utilisation. Pour les modes COOL (froid), ou AUTO, le tuyau d'évacuation doit être installé. Pour les modes FAN (ventilation) ou DRY (déshumidification), le tuyau d'évacuation doit être retiré.

## 2.5 Choisir le bon emplacement :

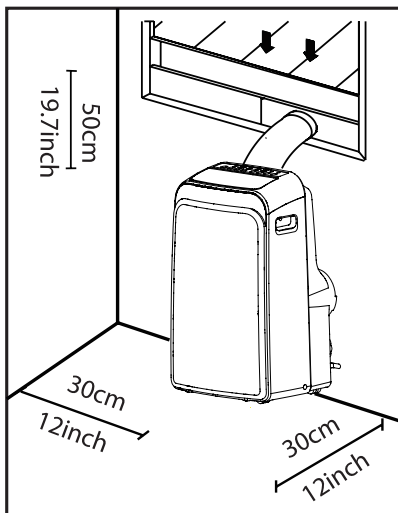

**Votre lieu d'installation doit répondre aux exigences suivantes :**

- Assurez-vous d'installer votre appareil sur une surface plane afin de minimiser le bruit et les vibrations.
- L'appareil doit être installé à proximité d'une prise de terre, et le tuyau de vidange (situé à l'arrière de l'appareil) doit être accessible.
- L'unité doit être située à au moins 30 cm du mur le plus proche pour assurer une bonne climatisation. Le volet horizontal doit se trouver à au moins 50 cm du mur ou de toute obstacle.

-NE PAS couvrir les prises d'air, les sorties ou le récepteur de signal à distance de l'appareil, car cela pourrait l'endommager.

## 2.6 Recommandation d'installation :

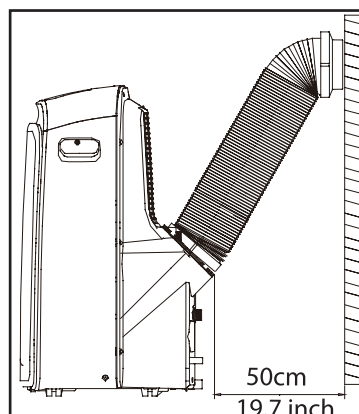



## 2.7 Informations sur la classification énergétique :

Les informations relatives à la consommation d'énergie et au niveau sonore de cet appareil sont basées sur une installation standard utilisant un conduit d'évacuation non prolongé (diamètre : 150 mm, longueur : 1,5 m) sans adaptateur pour fenêtre ou adaptateur d'évacuation mural.

L'unité avec un conduit d'évacuation étendu de 3 mètres fonctionne en utilisant 2 conduits d'évacuation (Diamètre : 150mm, Longueur : 1,5m + Diamètre : 130mm, Longueur : 1,5m). Les informations sur la consommation d'énergie et le bruit pour l'unité avec un conduit d'évacuation étendu de 3 mètres ne sont pas évaluées (pour certains modèles).

**Remarque :** Nous recommandons de faire fonctionner l'appareil à une température ambiante inférieure à 35°C. Dans certaines conditions extrêmes comme une température ambiante supérieure à 35°C ou si par exemple si l'entrée d'air inférieure était bloquée à 50%, il y a un risque que l'appareil avec un conduit d'évacuation étendu de 3 mètres ne fonctionne pas.

### Quelles informations à retenir avant d'acheter un climatiseur portable ?

- Un bon climatiseur bien dimensionné vous aide à refroidir efficacement une pièce. Un appareil sous-dimensionné ne refroidira pas correctement, tandis qu'un appareil trop grand n'éliminera pas suffisamment d'humidité, laissant une sensation d'humidité dans la pièce.
- Pour trouver le bon climatiseur, déterminez la superficie de la pièce que vous souhaitez rafraîchir en multipliant la longueur de la pièce par sa largeur. Vous devez également connaître le nombre de BTU/W (British Thermal Unit/Watt) du climatiseur, qui indique la quantité de chaleur qu'il peut éliminer d'une pièce. Un chiffre plus élevé signifie une plus grande puissance de refroidissement pour une pièce plus grande (veillez à ne comparer que les modèles récents entre eux - les modèles plus anciens peuvent sembler avoir une capacité plus élevée, mais sont en fait identiques). N'oubliez pas d'augmenter la taille de votre climatiseur portable s'il doit être placé dans une pièce très ensoleillée, dans une cuisine ou dans une pièce haute sous plafonds.
- Une fois que vous avez trouvé la bonne capacité de refroidissement pour votre pièce, vous pouvez étudier les autres caractéristiques.













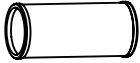

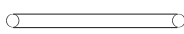
## 2.8 Outils nécessaires :

- Tournevis cruciforme type philips de taille moyenne ;
- Mètre à mesurer ou règle ;
- Couteau ou ciseaux ;

## 2.9 Accessoires :

### Remarque :

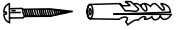
Les éléments marqués d'un astérisque (\*) sont présents sur certains modèles. De légères variations dans le design peuvent se produire.

Forme	Nom accessoires	Quantité	Forme	Nom accessoires	Quantité
	Adaptateur d'unité	1 Pièce		Support de rangement du cordon d'alimentation	1 Pièce
	Tuyau d'évacuation	1 Pièce		Support de sécurité et 2 vis	1 Set (*)
	Adaptateur de fenêtre coulissante	1 Pièce (*)		Tuyau de vidange	1 Pièce
	Coulisseau de fenêtre A	1 Pièce (*)		Boulon	1 Pièce (*)
	Coulisseau de fenêtre B	1 Pièce (*)		Télécommande et piles	1 Set (*)
	Joint en mousse A (adhésif)	2 Pièces (*)			
	Mousse d'étanchéité B (adhésive)	2 Pièces (*)		Adaptateur d'évacuation murale B (avec bouchon) (uniquement pour les modèles à installation murale)	1 Pièce (*)
	Joint en mousse C (non adhésif)	1 Pièce (*)		Vis et ancrage (uniquement pour les modèles à installation murale)	4 Set (*)
	Adaptateur de tuyau d'évacuation	1 Pièce (*)			

## 3. Conformité

Les climatiseurs mobiles optimea OPC-B01-120, OPC-B01-140 sont en conformité avec les directives européennes :

-  • 2014/35/UE - Basse tension (LVD)  
• 2014/30/EU - Compatibilité électromagnétique (EMC)

Les déchets électriques ne doivent pas être éliminés avec les ordures ménagères. Veuillez-vous renseigner sur les possibilités de recyclage près de chez vous. Contactez les autorités locales ou votre revendeur pour des conseils en matière de recyclage.



Ne jetez pas ces produits avec les ordures ménagères municipales. Veuillez effectuer le tri de ces ordures pour un traitement adapté si nécessaire. Les piles utilisées pour le fonctionnement de la télécommande contiennent des matériaux qui sont dangereux pour l'environnement. Les piles en fin de vie doivent être enlevées de la télécommande et éliminées ou recyclées de façon responsable pour l'environnement.

## 4. Instructions d'utilisation

### 4.1 Caractéristiques du panneau de commande :

#### Remarque :

Les panneaux de commande suivants sont présentés à titre d'explication uniquement. Le panneau de commande de l'appareil que vous avez acheté peut être légèrement différent selon les modèles. Votre appareil peut ne pas contenir certains indicateurs ou boutons. C'est la forme réelle qui prévaut.

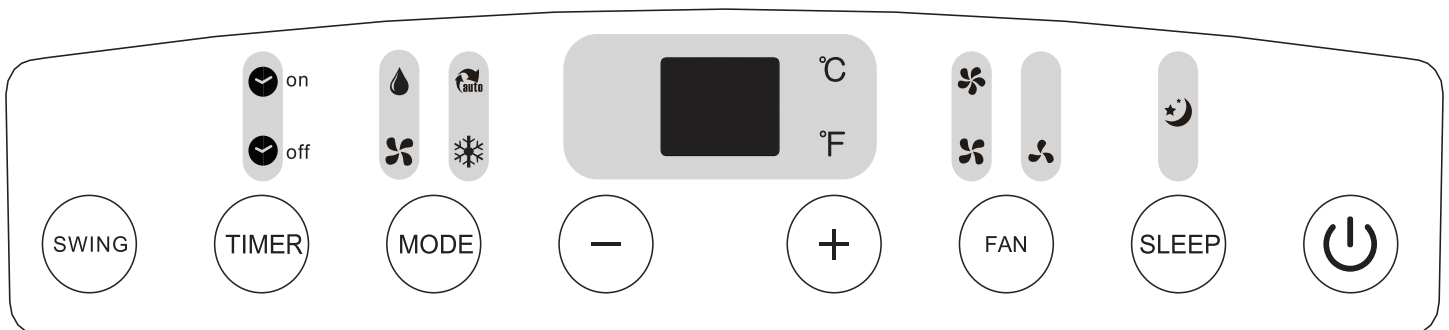

INDICATEURS	FONCTION	INDICATEURS	FONCTION	INDICATEURS	FONCTION
on /	Timer en marche	/	Haute vitesse de ventilation	°C	Degré Celsius
off /	Timer à l'arrêt	/	Moyenne vitesse de ventilation	°F	Degré Fahrenheit
/	Mode DRY	/	Petite vitesse de ventilation		Affichage LED
/	Mode FAN		Vitesse de ventilation automatique		Gestion de puissance
/	Mode AUTO	/	Mode SLEEP	•	POWER
/	Mode COOL (froid)				
	Ventilation constante				

**Note :** Sur certains modèle à la place de °F. Sur certains modèles • (power) à la place de (Sans fil).

### **Bouton Swing/Sans fil (sur certains modèles)**

Utilisé pour lancer la fonction Auto swing. Lorsque le fonctionnement est activé, appuyez sur le bouton SWING pour arrêter le volet à l'angle souhaité. Utilisé pour lancer la fonction sans fil. Pour la première fois que vous utilisez la fonction sans fil, appuyez sur Maintenez le bouton oscillant pendant 3 secondes pour lancer le mode de connexion sans fil. L'AFFICHAGE LED affiche 'AP' pour indiquer que vous pouvez établir une connexion sans fil. connexion sans fil. Si la connexion (routeur) est réussie dans les 8 minutes, l'appareil quitte automatiquement le mode de connexion sans fil et le voyant sans fil s'allume. Si la connexion échoue dans les 8 minutes, l'appareil quitte automatiquement le mode de connexion sans fil. Une fois la connexion sans fil réussie, vous pouvez appuyer sur les touches maintenir simultanément les boutons SWING et DOWN (-) pendant 3 secondes pour désactiver la fonction sans fil et l'écran LED affiche 'OFF' pendant 3 secondes, appuyez simultanément sur les boutons SWING et UP(+) pour activer la fonction sans fil et l'écran LED affiche 'On' pendant 3 secondes.

**Remarque :** Lorsque vous redémarrez la fonction sans fil, la connexion automatique au réseau peut prendre un certain temps.

### **Bouton de la minuterie**

Utilisé pour lancer le programme d'heure de démarrage AUTO ON et d'heure d'arrêt AUTO OFF, en conjonction avec les boutons + et -. Le témoin lumineux de mise en marche/arrêt de la minuterie s'allume en fonction des paramètres de mise en marche/arrêt de la minuterie.

### **Bouton Mode**

Permet de sélectionner le mode de fonctionnement approprié. Chaque fois que vous appuyez sur le bouton, un mode est sélectionné dans une séquence qui va de AUTO, COOL, DRY, FAN. Le témoin lumineux du mode s'allume selon les différents réglages du mode.

### **Boutons haut (+) et bas (-)**

Utilisés pour ajuster (augmenter/diminuer) les réglages de la température par incréments de 1°C/1°F (ou 2 °F) sur une plage de 17°C/62°F à 30°C/86°F (ou 88°F) ou le réglage de la minuterie dans une plage de 0~24 heures.

**Remarque :** Le contrôle est capable d'afficher la température en degrés Fahrenheit ou en degrés Celsius. Pour passer de l'un à l'autre, appuyez simultanément sur les boutons Haut et Bas pendant 3 secondes.

### **Bouton Sommeil(Eco)**

Utilisée pour lancer l'opération SLEEP/ECO.

## **Bouton d'alimentation**

Mise en marche/arrêt de l'alimentation.

## **Affichage LED**

Indique la température réglée en °C ou en °F ("°F" n'est pas affiché sur certains modèles) et les réglages du retardateur automatique. En modes DRY et FAN, il indique la température ambiante.

Affiche les codes d'erreur et le code de protection :

E1 - Erreur du capteur de température ambiante.

E2-Erreur du capteur de température de l'évaporateur.

E3-Erreur du capteur de température du condenseur (sur certains modèles).

E4-Erreur de communication du panneau d'affichage.

EC-Défaut de détection de fuite de réfrigérant (sur certains modèles).

P1- Le plateau inférieur est plein--Connectez le tuyau de vidange et évacuez l'eau recueillie. Si la protection se répète, appelez le service après-vente.

**Remarque :** Lorsque l'un des dysfonctionnements ci-dessus se produit, éteignez l'appareil et vérifiez qu'il n'y a pas d'obstruction. Redémarrez l'appareil, si le dysfonctionnement est toujours présent, éteignez l'appareil et débranchez le cordon d'alimentation. Contactez le fabricant ou ses agents de service ou une personne qualifiée similaire pour le service.

## 4.2 Instructions d'utilisation :

### **Mode froid : COOL**

- Appuyez sur la touche "MODE" jusqu'à ce que le voyant "COOL" s'allume.
- Appuyez sur les boutons ADJUST "-" ou "+" pour sélectionner la température ambiante souhaitée. La température peut être réglée dans une plage de 17°C~30°C/62°F~88°F(ou 86°F).
- Appuyez sur le bouton "FAN SPEED" pour choisir la vitesse du ventilateur.

### **Mode ventilation : FAN**

- Appuyez sur la touche "MODE" jusqu'à ce que le voyant "FAN" s'allume.
- Appuyez sur le bouton "FAN SPEED" de la télécommande pour choisir la vitesse du ventilateur. La température ne peut pas être ajustée.
- Ne mettez pas le conduit à la fenêtre.

### **Mode déshumidification : DRY**

- Appuyez sur la touche "MODE" jusqu'à ce que le voyant "DRY" s'allume.
- Il est impossible de régler la vitesse du ventilateur ou la température. Le moteur du ventilateur fonctionne à basse vitesse.

**Remarque :** Gardez les fenêtres et les portes fermées pour obtenir le meilleur effet de déshumidification. Ne pas mettre le conduit à la fenêtre.

## Fonctionnement de la minuterie

- Lorsque l'appareil est allumé, appuyez sur le bouton Timer pour lancer le programme d'arrêt automatique, le voyant TIMER OFF s'allume. Appuyez sur le bouton UP ou down pour sélectionner l'heure souhaitée. Appuyez à nouveau sur le bouton TIMER dans les 5 secondes, le programme de mise en marche automatique est lancé. Le voyant TIMER ON s'allume. Appuyez sur le bouton haut ou bas pour sélectionner l'heure de démarrage automatique souhaitée. Lorsque l'appareil est éteint, appuyez sur le bouton de la minuterie pour lancer le programme de mise en marche automatique, appuyez à nouveau dans les 5 secondes pour lancer le programme d'arrêt automatique.

Appuyez ou maintenez enfoncé le bouton UP ou DOWN pour modifier l'heure de mise en marche automatique par incréments de 0,5 heure, jusqu'à 10 heures, puis par incréments d'une heure jusqu'à 24 heures. La commande décompte le temps restant jusqu'au démarrage.

Le système revient automatiquement à l'affichage du réglage de température précédent s'il n'y a pas d'opération dans une période de 5 secondes.

Le fait de mettre l'appareil sous tension ou hors tension à tout moment ou de régler la minuterie sur 0,0 annulera le programme de minuterie de démarrage/arrêt automatique.

## Le fonctionnement SLEEP(ECO)

Appuyez sur ce bouton, la température sélectionnée augmentera (refroidissement) ou diminuera (chauffage) de 1°C/2°F (ou 1°F) pendant 30 minutes.

La température augmentera (refroidissement) ou diminuera (chauffage) de nouveau de 1°C/2°F (ou 1°F) après 30 minutes supplémentaires.

Cette nouvelle température sera maintenue pendant 7 heures avant de revenir à la température initialement sélectionnée.

Ceci met fin au mode Sleep/Eco et l'appareil continue à fonctionner selon la programmation initiale.

### Remarque :

Cette fonction n'est pas disponible en mode FAN ou DRY.

## 4.3 Autres caractéristiques :

### AUTO-RESTART

Si l'appareil s'arrête inopinément à cause d'une coupure de courant, il redémarre automatiquement avec le réglage de la fonction précédente lorsque le courant revient.

### ATTENDRE 3 MINUTES AVANT DE REPRENDRE LE FONCTIONNEMENT

Après l'arrêt de l'appareil, il n'est pas possible de le remettre en marche dans les 3 premières minutes. Cette mesure vise à protéger l'appareil. Le fonctionnement démarrera automatiquement après 3 minutes.

### FONCTION DE GESTION DE L'ÉNERGIE :

En mode de refroidissement, lorsque la température ambiante est inférieure à la température de réglage pendant un certain temps, l'appareil se met automatiquement en mode de gestion de l'énergie. Le compresseur s'arrête mais le moteur du ventilateur continue de fonctionner. Lorsque la température ambiante est supérieure à la température de consigne, l'appareil quitte automatiquement la fonction de gestion de l'énergie. Le compresseur et (ou) le moteur du ventilateur fonctionnent à nouveau.

### RÉGLAGE DE LA DIRECTION DU FLUX D'AIR

La persienne peut être réglée automatiquement. Réglez automatiquement la direction du flux d'air :

- Lorsque l'appareil est sous tension, le volet s'ouvre complètement.
- Appuyez sur le bouton SWING du panneau ou de la télécommande pour lancer la fonction d'orientation automatique. Le volet oscillera automatiquement de haut en bas.
- Veuillez ne pas régler le volet manuellement.

### DRAINAGE DE L'EAU

- En mode déshumidification, retirez le bouchon de vidange supérieur à l'arrière de l'appareil.
- Installez le connecteur de vidange (raccord femelle universel de 5/8") avec un tuyau de 3/4" (acheté localement). Pour les modèles sans connecteur de vidange, il suffit de fixer le tuyau de vidange à l'orifice. Placez l'extrémité ouverte du tuyau directement sur la zone de drainage du sol de votre sous-sol.

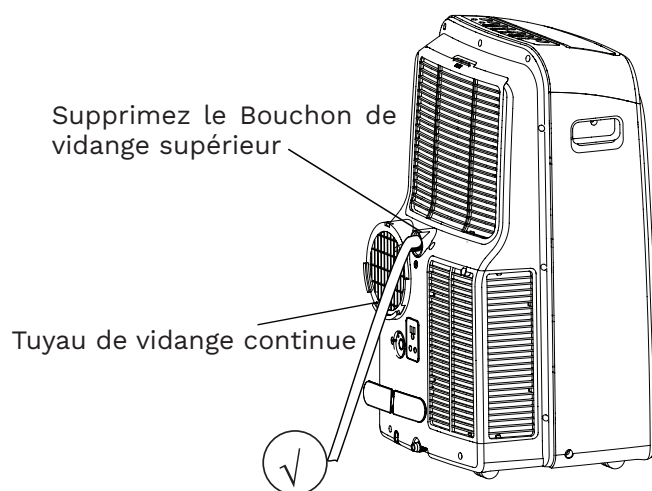

En mode pompe à chaleur, retirez le bouchon de vidange inférieur à l'arrière de l'appareil, installez le connecteur de vidange (raccord femelle universel de 5/8") avec un tuyau de 3/4" (acheté localement). Déplacez avec précaution l'appareil vers un endroit où l'eau peut être évacuée et laissez l'eau s'écouler.

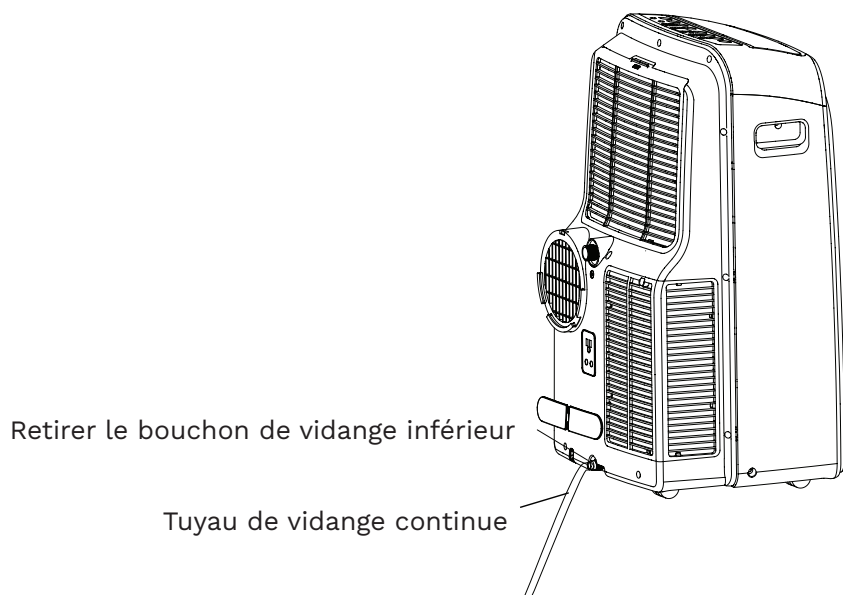

#### Remarque :

Assurez-vous que le tuyau de vidange est plus bas que la sortie de vidange du plateau inférieur.

Lorsque le niveau d'eau du bac inférieur atteint un niveau prédéterminé, l'appareil émet 8 bips, la zone d'affichage numérique indique "P1". A ce moment, le processus de climatisation/déshumidification s'arrête immédiatement. Cependant, le moteur du ventilateur continue à fonctionner (ceci est normal). Déplacez avec précaution l'appareil vers un endroit où l'eau peut s'écouler, retirez le bouchon de vidange inférieur et laissez l'eau s'écouler.

Réinstallez le bouchon de vidange inférieur et redémarrez l'appareil jusqu'à ce que le symbole "P1" disparaisse.

Si l'erreur se répète, appelez le service après-vente.

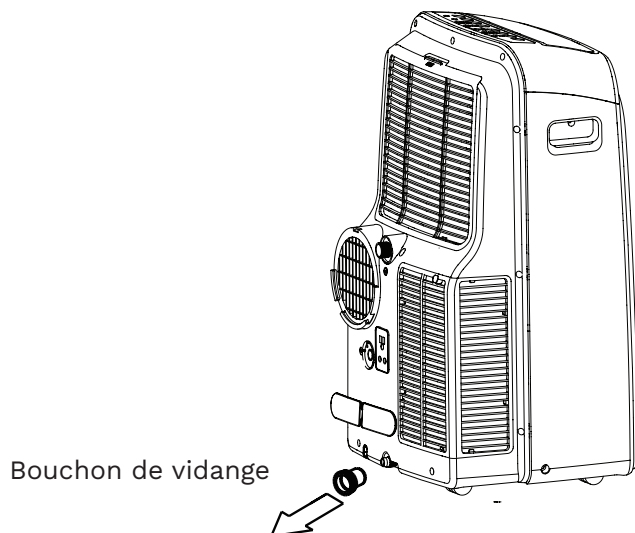

#### Remarque :

Veillez à bien réinstaller le bouchon de vidange inférieur pour éviter toute fuite avant d'utiliser l'appareil.



## 5. Maintenance

### 5.1 Précautions de sécurité :

- Débranchez toujours l'appareil avant de le nettoyer ou de le réparer.
- NE PAS utiliser de liquides ou de produits chimiques inflammables pour nettoyer l'appareil.
- NE LAVEZ PAS l'appareil sous l'eau courante. Cela entraînerait un danger électrique.
- NE PAS faire fonctionner l'appareil si l'alimentation électrique a été endommagée pendant le nettoyage. Un cordon d'alimentation endommagé doit être remplacé par un cordon neuf provenant du fabricant.

### 5.2 Nettoyage des filtres à air :

#### ⚠ ATTENTION

NE PAS faire fonctionner l'appareil sans filtre car la saleté et les peluches l'obstrueraient et réduiraient ses performances.

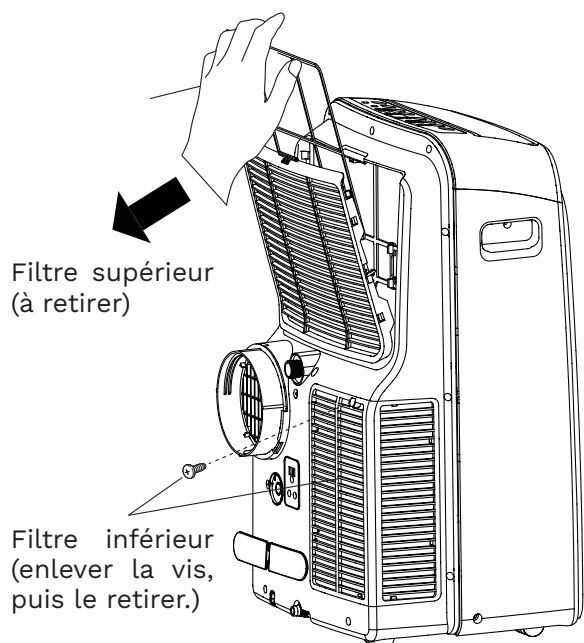

#### Démontage :

Cet appareil est équipé de filtres supérieur et inférieur. Retirez le filtre supérieur dans le sens de la flèche. Retirez le filtre inférieur en desserrant la vis (s'il y en a une), puis retirez le filtre comme indiqué.

#### Nettoyage :

- Lavez le filtre à air en l'immergeant doucement dans de l'eau chaude (environ 40°C/104°F) avec un détergent neutre. Rincez le filtre et séchez-le dans un endroit ombragé.

#### Montage

- Installez le filtre à air supérieur après l'avoir nettoyé, puis installez le filtre inférieur en utilisant la vis (le cas échéant).

#### Conseils d'entretien

- Veillez à nettoyer le filtre à air toutes les 2 semaines pour des performances optimales.
- Le bac de récupération de l'eau doit être vidé immédiatement après l'apparition de l'erreur P1 et avant le stockage pour éviter les moisissures.
- Dans les foyers avec des animaux, vous devrez périodiquement essuyer la grille pour éviter que le flux d'air ne soit bloqué par les poils d'animaux.

### 5.3 Nettoyage de l'unité :

Nettoyez l'appareil à l'aide d'un chiffon humide non pelucheux et d'un détergent doux. Séchez l'appareil avec un chiffon sec et non pelucheux.

### 5.4 Rangez l'appareil lorsqu'il n'est pas utilisé :

Vidangez le bac de récupération d'eau de l'appareil en suivant les instructions de la section suivante.

- Faites fonctionner l'appareil en mode FAN pendant 12 heures dans une pièce chaude pour le sécher et éviter la formation de moisissures.
- Éteignez l'appareil et débranchez-le.
- Nettoyez le filtre à air en suivant les instructions de la section précédente. Réinstallez le filtre propre et sec avant de le ranger.
- Retirez les piles de la télécommande.

#### Remarque :

Veillez à stocker l'appareil dans un endroit frais et sombre. L'exposition aux rayons directs du soleil ou à une chaleur extrême peut réduire la durée de vie de l'appareil.

#### Remarque :

Le boîtier et la façade peuvent être dépoussiérés à l'aide d'un chiffon non gras ou lavés à l'aide d'un chiffon imbibé d'une solution d'eau tiède et de détergent liquide doux pour vaisselle. Rincez abondamment et essuyez. N'utilisez jamais de nettoyeurs agressifs, de cire ou de produit à polir sur la façade du meuble. Veillez à essorer l'excès d'eau du chiffon avant d'essuyer les commandes. Un excès d'eau dans ou autour des commandes peut endommager l'appareil.

## 6. Conseils de dépannage

Problèmes	Causes possibles	Solutions
L'appareil ne s'allume pas lorsqu'on appuie sur le bouton ON/OFF.	P1 Code de protection	Le bac de récupération d'eau est plein. Éteignez l'appareil, videz l'eau du bac de récupération d'eau et redémarrez l'appareil.
	En mode froid COOL : la température de la pièce est inférieure à la température réglée.	Réinitialiser la température
	E0 EEPROM erreur	Contactez le fabricant ou ses agents de service ou une personne qualifiée similaire pour le service.
L'appareil ne refroidit pas bien	Le filtre à air est obstrué par de la poussière ou des poils d'animaux.	Éteignez l'appareil et nettoyez le filtre conformément aux instructions.
	Le tuyau d'évacuation n'est pas connecté ou est bloqué.	Éteignez l'appareil, débranchez le tuyau, vérifiez qu'il n'est pas bouché et rebranchez le tuyau.
	L'unité est faible en réfrigérant	Appelez un technicien de service pour inspecter l'unité et faire l'appoint de réfrigérant.
	Le réglage de la température est trop élevé	Diminuer la température de consigne
	Les fenêtres et les portes de la pièce sont ouvertes	Assurez-vous que toutes les fenêtres et les portes sont fermées
	La superficie de la pièce est trop grande	Vérifier la zone de refroidissement
	Il y a des sources de chaleur à l'intérieur de la pièce	Retirez les sources de chaleur si possible
L'appareil est bruyant et vibre trop.	Le sol n'est pas de niveau	Placez l'appareil sur une surface plane et horizontale
	Le filtre à air est obstrué par de la poussière ou des poils d'animaux.	Éteignez l'appareil et nettoyez le filtre conformément aux instructions.
L'appareil fait un bruit de gargouillement	Ce bruit est causé par le flux de réfrigérant à l'intérieur de l'unité.	C'est normal

La conception et les spécifications sont susceptibles d'être modifiées sans préavis pour améliorer le produit. Consultez l'agence commerciale ou le fabricant pour plus de détails. Toute mise à jour du manuel sera téléchargée sur le site Web de service, veuillez vérifier la dernière version.



Des solutions énergétiques à votre service

## Optimea

34 rue du moulin des Bruyères, 92400 Courbevoie – FRANCE

**[www.optimea.fr](http://www.optimea.fr)**

**Retrouvez notre gamme de produits sur notre site [www.optimea.fr](http://www.optimea.fr) :**

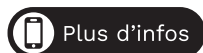



Des solutions énergétiques à votre service

# Mobile type air conditioner

User manual

Item : **OPC-B01-120**  
**OPC-B01-140**



Thank you for choosing our product.

For proper operation of the device, please Read this manual carefully before installing or operating your new air conditioning unit. Make sure to save this manual for future reference.

If you lose this User Guide, please contact your reseller, or send an e-mail to **info@optimea.fr** to obtain the electronic version.

# Table of Contents

<b>1.Safety precautions</b>	<b>1</b>
<b>2.Installation instructions</b>	
2.1 Preparation	13
2.2 Design Notice	14
2.3 Ambient Temperature Range For Unit Operating	14
2.4 Exhaust Hose Installation	14
2.5 Choosing The Right Location	14
2.6 Energy Rating Information	14
2.7 Informations sur la classification énergétique	15
2.8 Tools Needed	15
2.9 Accessories	16
<b>3.Conformité</b>	<b>16</b>
<b>4.Operating instructions</b>	
4.1 Control Panel Features	17
4.2 Operation Instructions	19
4.3 Other features	21
<b>5.Maintenance</b>	
5.1 Safety Precautions	23
5.2 Air Filter Cleaning	23
5.3 Unit Cleaning	24
5.4 Store the unit when not in use	24
<b>6.Troubleshooting tips</b>	<b>25</b>



 More info

# 1. Safety Precautions

Read Safety Precautions Before Operation and Installation To prevent death or injury to the user or other people and property damage, the following instructions must be followed. Incorrect operation due to ignoring of instructions may cause death, harm or damage.



## **WARNING :**

This symbol indicates the possibility of personnel injury or loss of life.



## **CAUTION :**

This symbol indicates the possibility of property damage or serious consequences.



## **WARNING :**

- Installation must be performed according to the installation instructions. Improper installation can cause water leakage, electrical shock, or fire.
- Use only the included accessories and parts, and specified tools for the installation. Using nonstandard parts can cause water leakage, electrical shock, fire, and injury or property damage.
- Make sure that the outlet you are using is grounded and has the appropriate voltage. The power cord is equipped with a three-prong grounding plug to protect against shock. Voltage information can be found on the nameplate of the unit.
- Your unit must be used in a properly grounded wall receptacle. If the wall receptacle you intend to use is not adequately grounded or protected by a time delay fuse or circuit breaker (the fuse or circuit breaker needed is determined by the maximum current of the unit. The maximum current is indicated on the nameplate located on unit), have a qualified electrician install the proper receptacle.
- Install the unit on a at, sturdy surface. Failure to do so could result in damage or excessive noise and vibration.
- The unit must be kept free from obstruction to ensure proper function and to mitigate safety hazards.
- Do not modify the length of the power cord or use an extension cord to power the unit.
- Do not share a single outlet with other electrical appliances. Improper power supply can cause re or electrical shock.
- Do not install your air conditioner in a wet room such as a bathroom or laundry room. Too much exposure to water can cause electrical components to short circuit.

- Do not install the unit in a location that may be exposed to combustible gas, as this could cause fire.
- The unit has wheels to facilitate moving. Make sure not to use the wheels on thick carpet or to roll over objects, as these could cause tipping.
- Do not operate a unit that it has been dropped or damaged.
- The appliance with electric heater shall have at least 1 meter space to the combustible materials.
- Do not touch the unit with wet or damp hands or when barefoot.
- If the air conditioner is knocked over during use, turn off the unit and unplug it from the main power supply immediately. Visually inspect the unit to ensure there is no damage. If you suspect the unit has been damaged, contact a technician or customer service for assistance.
- In a thunderstorm, the power must be cut off to avoid damage to the machine due to lightning.
- Your air conditioner should be used in such a way that it is protected from moisture. e.g. condensation, splashed water, etc. Do not place or store your air conditioner where it can fall or be pulled into water or any other liquid. Unplug immediately if it occurs.
- All wiring must be performed strictly in accordance with the wiring diagram located inside of the unit.
- The unit's circuit board(PCB) is designed with a fuse to provide overcurrent protection. The specifications of the fuse are printed on the circuit board, such as: T 3.15A/250V, etc.
- When the water drainage function is not in use, keep the upper and the lower drain plug firmly to the unit to get rid of choking. When the drain plug is not in use, keep it carefully to prevent children from choking.



 **CAUTION :**

- This appliance can be used by children aged from 8 years and above and person with reduced physical, sensory or mental capabilities or lack of experience and knowledge if they have been given supervision or instruction concerning use of the appliance in a safe way and understand the hazards involved. Children shall not play with the appliance. Cleaning and user maintenance shall not be made by children without supervision. (be applicable for the European Countries).
- This appliance is not intended for use by persons (including children) with reduced physical, sensory or mental capabilities or lack of experience and knowledge, unless they have been given supervision or instruction concerning use of the appliance by a person responsible for their safety. Children should be supervised to ensure that they do not play with the appliance. Children must be supervised around the unit at all times.(be applicable for other countries except the European Countries).
- If the supply cord is damaged, it must be replaced by the manufacturer, its service agent or similarly qualified persons in order to avoid a hazard.
- Prior to cleaning or other maintenance, the appliance must be disconnected from the supply mains.
- Do not remove any fixed covers. Never use this appliance if it is not working properly, or if it has been dropped or damaged.
- Do not run cord under carpeting. Do not cover cord with throw rugs, runners, or similar coverings. Do not route cord under furniture or appliances. Arrange cord away from traffic area and where it will not be tripped over.
- Do not operate unit with a damaged cord, plug, power fuse or circuit breaker. Discard unit or return to an authorized service facility for examination and/or repair.
- To reduce the risk of fire or electric shock, do not use this fan with any solid-state speed control device.
- The appliance shall be installed in accordance with national wiring regulations.
- Contact the authorised service technician for repair or maintenance of this unit.
- Contact the authorised installer for installation of this unit.
- Do not cover or obstruct the inlet or outlet grilles.
- Do not use this product for functions other than those described in this instruction manual.
- Before cleaning, turn off the power and unplug the unit.
- Disconnect the power if strange sounds, smell, or smoke comes from it.
- Do not press the buttons on the control panel with anything other than your fingers.
- Do not remove any fixed covers. Never use this appliance if it is not working properly, or if it has been dropped or damaged.

- Do not operate or stop the unit by inserting or pulling out the power cord plug.
- Do not use hazardous chemicals to clean or come into contact with the unit. Do not use the unit in the presence of inflammable substances or vapour such as alcohol, insecticides, petrol, etc.
- Always transport your air conditioner in a vertical position and stand on a stable, level surface during use.
- Always contact a qualified person to carry out repairs. If the damaged power supply cord must be replaced with a new power supply cord obtained from the product manufacturer and not repaired.
- Hold the plug by the head of the power plug when taking it out.
- Turn off the product when not in use.
- How to fix the appliance to its support, please refer to the installation instructions.

### **Note about Fluorinated Gasses(Not applicable to the unit using R290 Refrigerant)**

1. Fluorinated greenhouse gases are contained in hermetically sealed equipment. For specific information on the type, the amount and the CO2 equivalent in tonnes of the fluorinated greenhouse gas (on some models), please refer to the relevant label on the unit itself.
2. Installation, service, maintenance and repair of this unit must be performed by a certified technician.
3. Product uninstallation and recycling must be performed by a certified technician.

### **Sociable Remark :**

When using this appliance in the European countries, the following information must be followed:



**Disposal :** Do not dispose this product as unsorted municipal waste. Collection of such waste separately for special treatment is necessary. It is prohibited to dispose of this appliance in domestic household waste.

For disposal, there are several possibilities:

- The municipality has established collection systems, where electronic waste can be disposed of at least free of charge to the user.
- When buying a new product, the retailer will take back the old product at least free of charge.
- The manufacture will take back the old appliance for disposal at least free of charge to the user.
- As old products contain valuable resources, they can be sold to scrap metal dealers. Wild disposal of waste in forests and landscapes endangers your health when hazardous substances leak into the ground-water and find their way into the food chain.

## **WARNING for Using R32/R290 Refrigerant**

- Do not use means to accelerate the defrosting process or to clean, other than those recommended by the manufacturer.
- The appliance shall be stored in a room without continuously operating ignition sources (for example: open flames, an operating gas appliance or an operating electric heater).
- Do not pierce or burn.
- Be aware that the refrigerants may not contain an odour.
- Appliance should be installed, operated and stored in a room with a floor area according to the amount of refrigerant to be charged. For specific information on the type of gas and the amount, please refer to the relevant label on the unit itself. When there are differences between the label and the manual on the Min. room area description, the description on label shall prevail.

amount of refrigerant (kg)	Min. room area(m <sup>2</sup> )	amount of refrigerant (kg)	Min. room area(m <sup>2</sup> )
0.0836	4	0.1881 and 0.2090	10
0.0836 and 0.1045	5	0.2090 and 0.2299	11
0.1045 and 0.1254	6	0.2299 and 0.2508	12
0.1254 and 0.1463	7	0.2508 and 0.2717	13
0.1463 and 0.1672	8	0.2717 and 0.2926	14
0.1672 and 0.1881	9	0.2926 and 0.3040	15

- Compliance with national gas regulations shall be observed. Keep ventilation openings clear of obstruction.
- The appliance shall be stored so as to prevent mechanical damage from occurring.
- A warning that the appliance shall be stored in a well-ventilated area where the room size corresponds to the room area as specified for operation.
- Any person who is involved with working on or breaking into a refrigerant circuit should hold a current valid certificate from an industry-accredited assessment authority, which authorises their competence to handle refrigerants safely in accordance with an industry recognised assessment specification.
- Servicing shall only be performed as recommended by the equipment manufacturer. Maintenance and repair requiring the assistance of other skilled personnel shall be carried out under the supervision of the person competent in the use of flammable refrigerants.
- Please follow the instruction carefully to handle, install, clear, service the air conditioner to avoid any damage or hazard. When maintaining or disposing

the air conditioner, the refrigerant (R290) shall be recovered properly, shall not discharge to air directly.

- No any open fire or device like switch which may generate spark/arcing shall be around air conditioner to avoid causing ignition of the flammable refrigerant used. Please follow the instruction carefully to store or maintain the air conditioner to prevent mechanical damage from occurring.
- The appliance shall be stored in a room without continuously operating open flames (for example an operating gas appliance) and potential ignition sources (for example an operating electric heater).

**Note :**

Do not use thawing agents or cleaning products other than those recommended by the manufacturer.

The appliance must be stored in an area without a continuously operating ignition source (e.g. open flame, running gas appliance or running electric heater).

Do not pierce or burn.

**Caution :** Refrigerants may be odourless..



**Caution:** Risk of fire/ flammable materials

Explanation of symbols displayed on the unit(For the unit adopts R32/R290 Refrigerant only) :

	<p><b>WARNING</b></p>	<p>This symbol shows that this appliance used a flammable refrigerant. If the refrigerant is leaked and exposed to an external ignition source, there is a risk of fire.</p>
	<p><b>CAUTION</b></p>	<p>This symbol shows that the operation manual should be read carefully.</p>
	<p><b>CAUTION</b></p>	<p>This symbol shows that a service personnel should be handling this equipment with reference to the installation manual.</p>
	<p><b>CAUTION</b></p>	<p>This symbol shows that information is available such as the operating manual or installation manual.</p>

## 1. Transport of equipment containing flammable refrigerants

See transport regulations

## 2. Marking of equipment using signs

See local regulations

## 3. Disposal of equipment using flammable refrigerants

See national regulations.

## 4. Storage of equipment/appliances

The storage of equipment should be in accordance with the manufacturer's instructions.

## 5. Storage of packed (unsold) equipment

Storage package protection should be constructed such that mechanical damage to the equipment inside the package will not cause a leak of the refrigerant charge. The maximum number of pieces of equipment permitted to be stored together will be determined by local regulations.

## 6. Information on servicing

### 1) Checks to the area

Prior to beginning work on systems containing flammable refrigerants, safety checks are necessary to ensure that the risk of ignition is minimised. For repair to the refrigerating system, the following precautions shall be complied with prior to conducting work on the system.

### 2) Work procedure

Work shall be undertaken under a controlled procedure so as to minimise the risk of a flammable gas or vapour being present while the work is being performed.

### 3) General work area

All maintenance staff and others working in the local area shall be instructed on the nature of work being carried out. Work in confined spaces shall be avoided. The area around the workspace shall be sectioned off. Ensure that the conditions within the area have been made safe by control of flammable material.

### 4) Checking for presence of refrigerant

The area shall be checked with an appropriate refrigerant detector prior to and during work, to ensure the technician is aware of potentially flammable atmospheres. Ensure that the leak detection equipment being used is suitable for use with flammable refrigerants, i.e. non-sparking, adequately sealed or intrinsically safe.

### 5) Presence of fire extinguisher

If any hot work is to be conducted on the refrigeration equipment or any associated parts, appropriate fire extinguishing equipment shall be available to hand. Have a dry powder or CO<sub>2</sub> fire extinguisher adjacent to the charging area.

### 6) No ignition sources

No person carrying out work in relation to a refrigeration system which invol-

ves exposing any pipe work that contains or has contained flammable refrigerant shall use any sources of ignition in such a manner that it may lead to the risk of fire or explosion. All possible ignition sources, including cigarette smoking, should be kept sufficiently far away from the site of installation, repairing, removing and disposal, during which flammable refrigerant can possibly be released to the surrounding space. Prior to work taking place, the area around the equipment is to be surveyed to make sure that there are no flammable hazards or ignition risks. No Smoking signs shall be displayed.

#### 7) Ventilated area

Ensure that the area is in the open or that it is adequately ventilated before breaking into the system or conducting any hot work. A degree of ventilation shall continue during the period that the work is carried out. The ventilation should safely disperse any released refrigerant and preferably expel it externally into the atmosphere.

#### 8) Checks to the refrigeration equipment

Where electrical components are being changed, they shall be fit for the purpose and to the correct specification. At all times the manufacturer's maintenance and service guidelines shall be followed. If in doubt consult the manufacturer's technical department for assistance. The following checks shall be applied to installations using flammable refrigerants:

The charge size is in accordance with the room size within which the refrigerant containing parts are installed;

The ventilation machinery and outlets are operating adequately and are not obstructed; If an indirect refrigerating circuit is being used, the secondary circuit shall be checked for the presence of refrigerant; Marking to the equipment continues to be visible and legible. Markings and signs that are illegible shall be corrected;

Refrigeration pipe or components are installed in a position where they are unlikely to be exposed to any substance which may corrode refrigerant containing components, unless the components are constructed of materials which are inherently resistant to being corroded or are suitably protected against being so corroded.

#### 9) Checks to electrical devices

Repair and maintenance to electrical components shall include initial safety checks and component inspection procedures. If a fault exists that could compromise safety, then no electrical supply shall be connected to the circuit until it is satisfactorily dealt with. If the fault cannot be corrected immediately but it is necessary to continue operation, an adequate temporary solution shall be used. This shall be reported to the owner of the equipment so all parties are advised.

Initial safety checks shall include:

That capacitors are discharged: this shall be done in a safe manner to

avoid possibility of sparking;

That there no live electrical components and wiring are exposed while charging, recovering or purging the system; That there is continuity of earth bonding.

#### 7.Repairs to sealed components

1)During repairs to sealed components, all electrical supplies shall be disconnected from the equipment being worked upon prior to any removal of sealed covers, etc. If it is absolutely necessary to have an electrical supply to equipment during servicing, then a permanently operating form of leak detection shall be located at the most critical point to warn of a potentially hazardous situation.

2)Particular attention shall be paid to the following to ensure that by working on electrical components, the casing is not altered in such a way that the level of protection is affected. This shall include damage to cables, excessive number of connections, terminals not made to original specification, damage to seals, incorrect fitting of glands, etc. Ensure that apparatus is mounted securely. Ensure that seals or sealing materials have not degraded such that they no longer serve the purpose of preventing the ingress of flammable atmospheres. Replacement parts shall be in accordance with the manufacturer's specifications.

**Note :** the use of silicon sealant may inhibit the effectiveness of some types of leak detection equipment. Intrinsically safe components do not have to be isolated prior to working on them.

#### 8.Repair to intrinsically safe components

Do not apply any permanent inductive or capacitance loads to the circuit without ensuring that this will not exceed the permissible voltage and current permitted for the equipment in use. Intrinsically safe components are the only types that can be worked on while live in the presence of a flammable atmosphere. The test apparatus shall be at the correct rating. Replace components only with parts specified by the manufacturer. Other parts may result in the ignition of refrigerant in the atmosphere from a leak.

#### 9.Cablling

Check that cabling will not be subject to wear, corrosion, excessive pressure, vibration, sharp edges or any other adverse environmental effects. The check shall also take into account the effects of aging or continual vibration from sources such as compressors or fans.

#### 10.Detection of flammable refrigerants

Under no circumstances shall potential sources of ignition be used in the searching for or detection of refrigerant leaks. A halide torch (or any other detector using a naked flame) shall not be used.

## 11. Leak detection methods

The following leak detection methods are deemed acceptable for systems containing flammable refrigerants. Electronic leak detectors shall be used to detect flammable refrigerants, but the sensitivity may not be adequate, or may need re-calibration. (Detection equipment shall be calibrated in a refrigerant-free area.) Ensure that the detector is not a potential source of ignition and is suitable for the refrigerant used. Leak detection equipment shall be set at a percentage of the LFL of the refrigerant and shall be calibrated to the refrigerant employed and the appropriate percentage of gas (25 % maximum) is confirmed. Leak detection fluids are suitable for use with most refrigerants but the use of detergents containing chlorine shall be avoided as the chlorine may react with the refrigerant and corrode the copper pipe-work. If a leak is suspected, all naked flames shall be removed/extinguished. If a leakage of refrigerant is found which requires brazing, all of the refrigerant shall be recovered from the system, or isolated (by means of shut off valves) in a part of the system remote from the leak. Oxygen free nitrogen (OFN) shall then be purged through the system both before and during the brazing process.

## 12. Removal and evacuation

When breaking into the refrigerant circuit to make repairs or for any other purpose conventional procedures shall be used. However, it is important that best practice is followed since flammability is a consideration. The following procedure shall be adhered to:

Remove refrigerant; Purge the circuit with inert gas; Evacuate; Purge again with inert gas; Open the circuit by cutting or brazing.

The refrigerant charge shall be recovered into the correct recovery cylinders. The system shall be flushed with OFN to render the unit safe. This process may need to be repeated several times. Compressed air or oxygen shall not be used for this task. Flushing shall be achieved by breaking the vacuum in the system with OFN and continuing to fill until the working pressure is achieved, then venting to atmosphere, and finally pulling down to a vacuum. This process shall be repeated until no refrigerant is within the system.

When the final OFN charge is used, the system shall be vented down to atmospheric pressure to enable work to take place. This operation is absolutely vital if brazing operations on the pipe-work are to take place. Ensure that the outlet for the vacuum pump is not close to any ignition sources and there is ventilation available.

## 13. Charging procedures

In addition to conventional charging procedures, the following requirements shall be followed. Ensure that contamination of different refrigerants does not occur when using charging equipment. Hoses or lines shall be as short as possible to minimise the amount of refrigerant contained in them.

Cylinders shall be kept upright.



Ensure that the refrigeration system is earthed prior to charging the system with refrigerant. Label the system when charging is complete (if not already).

Extreme care shall be taken not to overfill the refrigeration system. Prior to recharging the system it shall be pressure tested with OFN. The system shall be leak tested on completion of charging but prior to commissioning. A follow up leak test shall be carried out prior to leaving the site.

#### 14. Decommissioning

Before carrying out this procedure, it is essential that the technician is completely familiar with the equipment and all its detail. It is recommended good practice that all refrigerants are recovered safely. Prior to the task being carried out, an oil and refrigerant sample shall be taken in case analysis is required prior to re-use of reclaimed refrigerant. It is essential that electrical power is available before the task is commenced.

a) Become familiar with the equipment and its operation. b) Isolate system electrically. c) Before attempting the procedure ensure that: Mechanical handling equipment is available, if required, for handling refrigerant cylinders; All personal protective equipment is available and being used correctly; The recovery process is supervised at all times by a competent person; Recovery equipment and cylinders conform to the appropriate standards. d) Pump down refrigerant system, if possible. e) If a vacuum is not possible, make a manifold so that refrigerant can be removed from various parts of the system. f) Make sure that cylinder is situated on the scales before recovery takes place. g) Start the recovery machine and operate in accordance with manufacturer's instructions. h) Do not overfill cylinders. (No more than 80 % volume liquid charge). i) Do not exceed the maximum working pressure of the cylinder, even temporarily. j) When the cylinders have been filled correctly and the process completed, make sure that the cylinders and the equipment are removed from site promptly and all isolation valves on the equipment are closed off. k) Recovered refrigerant shall not be charged into another refrigeration system unless it has been cleaned and checked.

#### 15. Labelling

Equipment shall be labelled stating that it has been de-commissioned and emptied of refrigerant. The label shall be dated and signed. Ensure that there are labels on the equipment stating the equipment contains flammable refrigerant.

#### 16. Recovery

When removing refrigerant from a system, either for servicing or decommissioning, it is recommended good practice that all refrigerants are removed safely. When transferring refrigerant into cylinders, ensure that only appropriate refrigerant recovery cylinders are employed. Ensure that the correct number of cylinders for holding the total system charge is available. All cylinders to be used are designated for the recovered refrigerant and labelled

for that refrigerant (i.e. special cylinders for the recovery of refrigerant). Cylinders shall be complete with pressure relief valve and associated shut-off

valves in good working order. Empty recovery cylinders are evacuated and, if possible, cooled before recovery occurs. The recovery equipment shall be in good working order with a set of instructions concerning the equipment that is at hand and shall be suitable for the recovery of flammable refrigerants. In addition, a set of calibrated weighing scales shall be available and in good working order. Hoses shall be complete with leak-free disconnect couplings and in good condition. Before using the recovery machine, check that it is in satisfactory working order, has been properly maintained and that any associated electrical components are sealed to prevent ignition in the event of a refrigerant release.

Consult manufacturer if in doubt. The recovered refrigerant shall be returned to the refrigerant supplier in the correct recovery cylinder, and the relevant Waste Transfer Note arranged. Do not mix refrigerants in recovery units and especially not in cylinders. If compressors or compressor oils are to be removed, ensure that they have been evacuated to an acceptable level to make certain that flammable refrigerant does not remain within the lubricant. The evacuation process shall be carried out prior to returning the compressor to the suppliers. Only electric heating to the compressor body shall be employed to accelerate this process. When oil is drained from a system, it shall be carried out safely.

# 2. Installation instructions

## 2.1 Preparation :

### Note :

All the illustrations in the manual are for explanation purpose only. Your machine may be slightly different. The actual shape shall prevail. The unit can be controlled by the unit control panel alone or with the remote controller. This manual does not include Remote Controller Operations, see the <<Remote Controller Instruction>> packed with the unit for details.

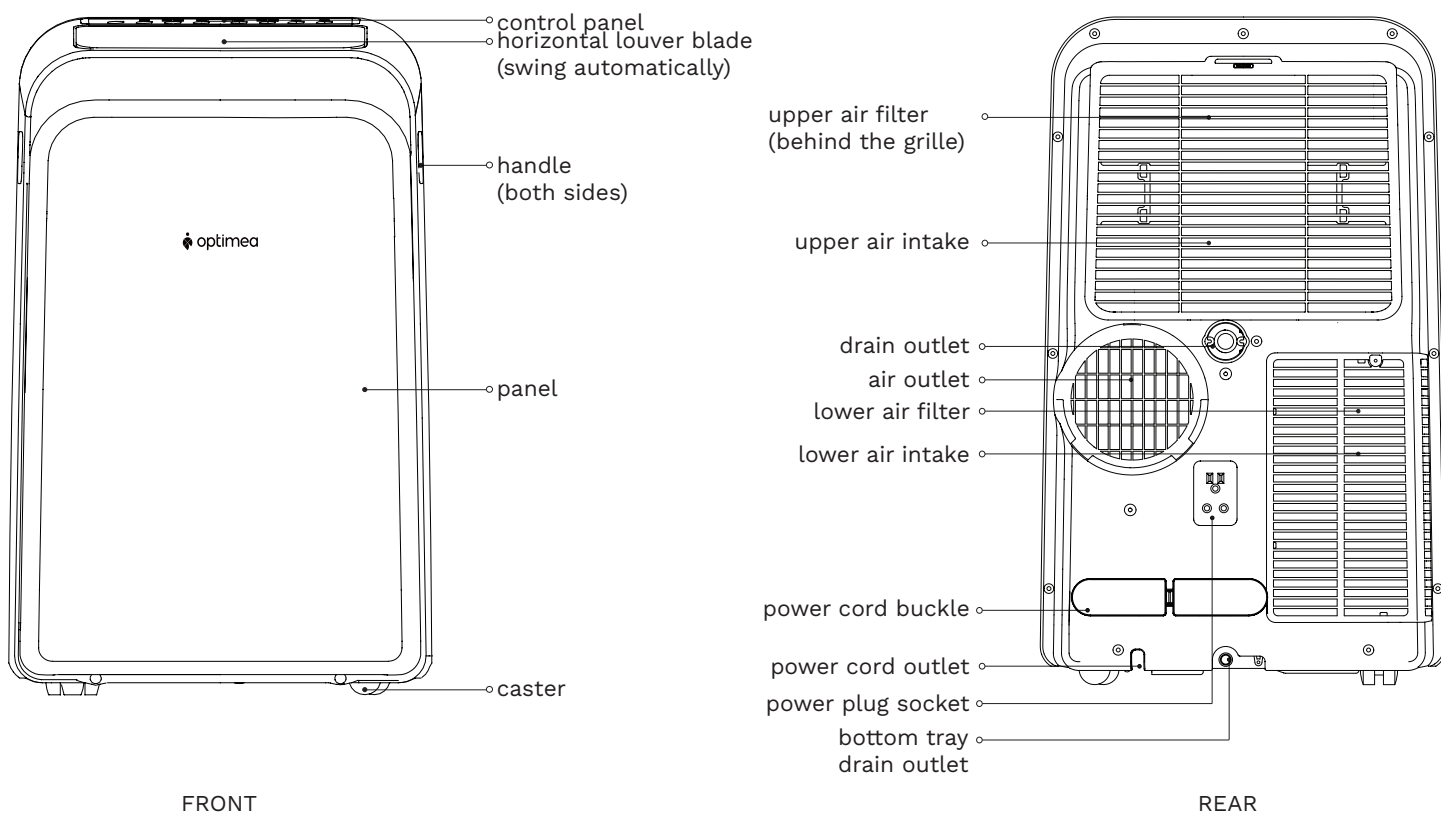

## 2.2 Design notice :

In order to ensure the optimal performance of our products, the design specifications of the unit and remote control are subject to change without prior notice.

## 2.3 Ambient temperature range for unit operating :

MODE	Temperature Range
Cool	17 – 35 C (62 – 95 F)
Dry	13 – 35 C (55 – 95 F)

## 2.4 Exhaust hose installation :

The exhaust hose and adaptor must be installed or removed in accordance with the usage mode. For COOL, HEAT (heat pump type) or AUTO mode must be installed exhaust hose. For FAN, DRY or HEAT (electrical heat type) mode must be removed exhaust hose.

## 2.5 Choosing the right location :

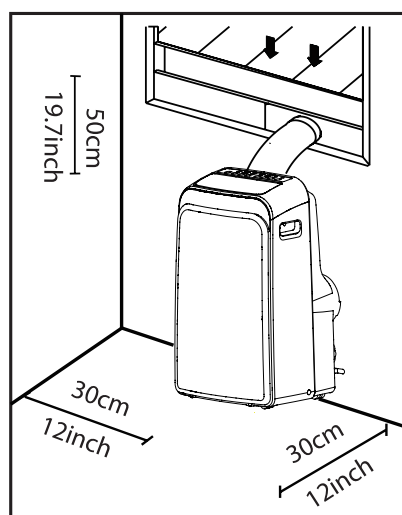

**Your installation location should meet the following requirements:**

- Make sure that you install your unit on an even surface to minimize noise and vibration.
- The unit must be installed near a grounded plug, and the Collection Tray Drain (found on the back of the unit) must be accessible.
- The unit should be located at least 30cm (12") from the nearest wall to ensure proper air conditioning. The horizontal louver blade should be at least 50cm (19.7") away from obstacles.

-DO NOT cover the Intakes, Outlets or Remote Signal Receptor of the unit, as this could cause damage to the unit.

## 2.6 Recommend installation :

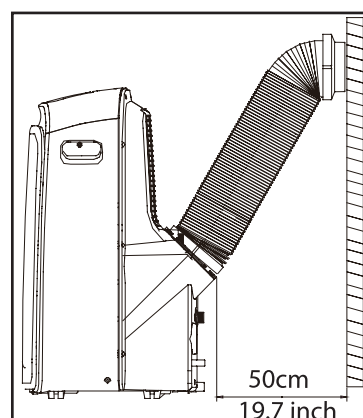

## 2.7 Energy rating information :

The energy rating and noise information for this unit is based on the standard installation using an un-extended exhaust duct (Diameter : 150mm, Length : 1.5m) without window slider adaptor or wall exhaust adaptor A.

The unit with 3 meters extended exhaust duct is running by using 2 exhaust ducts(Diameter : 150mm, Length : 1.5m + Diameter : 130mm, Length : 1.5m). The Energy rating and noise information for unit with 3 meters extended exhaust duct is not assessed.(For some models).

### Note :

We recommend that operating the unit at room temperature below 35°C. Since there is a risk that the unit with 3 meters extended exhaust duct would not work at room temperature above 35°C under some extreme conditions, such as the lower air intake be blocked for 50%.

- **What should I look for first when purchasing a portable air conditioner?**
- The right air conditioner helps you cool a room efficiently. An undersized unit won't cool adequately while one that's too large will not remove enough humidity, leaving the air feeling damp. To find the proper air conditioner, determine the square footage of the room you want to cool by multiplying the room length by its width. You also need to know the air conditioner's BTU (British Thermal Unit) rating, which indicates the amount of heat it can remove from a room. A higher number means more cooling power for a larger room. (Be sure you are comparing only newer models to each other- older models may appear to have a higher capacity, but are actually the same). Be sure to “size up” if your portable air conditioner will be placed in a very sunny room, in a kitchen, or in a room with high ceilings.
- After you've found the right cooling capacity for your room, you can look at other features.











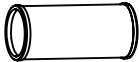

## 2.8 Tools needed :

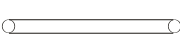
- Medium Philips screwdriver;
- Tape measure or ruler;
- Knife or scissors;
- Saw (optional, to shorten window adaptor for narrow windows)

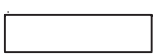
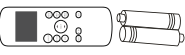
## 2.9 Accessories :

### Note :

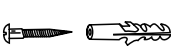
Items with (\*) are on some models. Slight variations in design may occur.

Shape	Name of Accessories	Qty.	Shape	Name of Accessories	Qty.
	Unit Adaptor	1 pc		Power Cord Buckle	1 pc
	Exhaust Hose	1 pc		Security Bracket and 2 Screws	1 set (*)
	Window Slider Adaptor	1 pc (*)		Drain Hose	1 pc
	Window Slider A	1 pc (*)		Bolt	1 pc(*)
	Window Slider B	1 pc (*)		Remote Controller and Battery 1 set(*) (only for remote control models)	1 set (*)
	Foam Seal A (Adhesive)	2 pc (*)			
	Foam Seal B (Adhesive)	2 pc (*)		Wall Exhaust Adaptor B(with cap) (only for wall installation models)	1 pc (*)
	Foam Seal C (Non-adhesive)	1 pc(*)		Screw and anchor (only for wall installation models)	4 set (*)
	Exhaust Hose Adaptor	1 pc (*)			

## 3.Conformity

Optimea Mobil air conditioner OPC-B01-120 and OPC-B01-140 comply with European directives :

-  • 2014/35/EU - Low Voltage (LVD)  
• 2014/30/EU Electromagnetic Compatibility (EMC)

Electrical waste should not be disposed of with household waste. Please find out about recycling opportunities near you. Contact local authorities or your dealer for recycling advice. Do not dispose of these products with municipal household waste.



Please sort this waste for proper treatment if necessary. The batteries used to operate the remote control contain materials that are hazardous to the environment. End-of-life batteries must be removed from the remote control and disposed of or recycled in an environmentally responsible manner.

# 4. Operating instructions

## 4.1 Control panel features :

**Note :**

The following control panels are for explanation purpose only. The control panel of the unit you purchased may be slightly different according to the models. Your machine may not contain some indicators or buttons. The actual shape shall prevail.

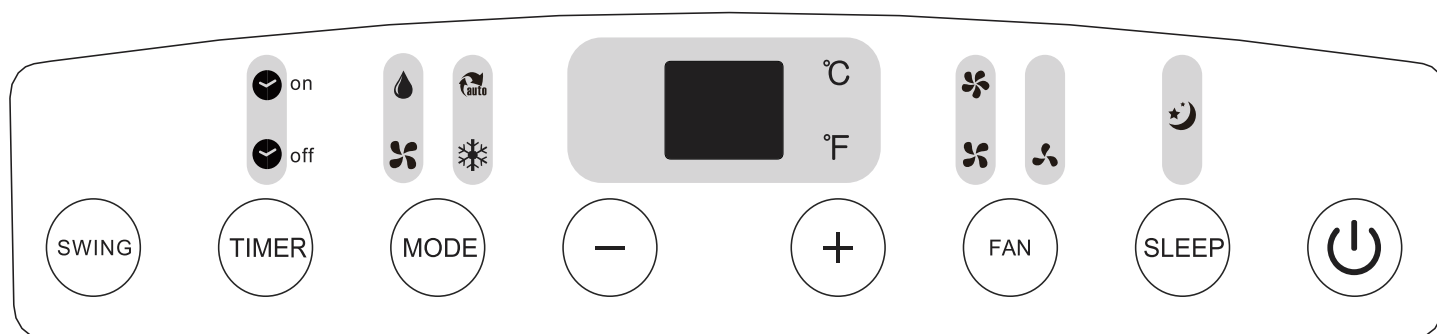

INDICATOR	FUNCTION	INDICATOR	FUNCTION	INDICATOR	FUNCTION
	Timer on light;		HIGH fan speed light		Degrees Celsius
	Timer off light;		MED fan speed light		Degrees Fahrenheit
	DRY mode light		LOW fan speed light		LED display
	FAN mode light		AUTO fan speed light (all illuminate/all dark)		Power management light
	AUTO mode light		SLEEP light		Power light
	COOL mode light				
	Constant Fan light				

**Note :** On some models is instead of °F. On some models (power light) is instead of (WIRELESS light).

### **Swing/Wireless(On some models) button**

Used to initiate the Auto swing feature. When the operation is ON, press the SWING button can stop the louver at the desired angle. Used to initiate the Wireless function. For the first time to use Wireless function, press and hold the swing button for 3 seconds to initiate the Wireless connection mode. The LED DISPLAY shows 'AP' to indicate you can set Wireless connection. If connection(router) is successful within 8 minutes, the unit will exit Wireless connection mode automatically and the Wireless indicator illuminates. If connection is failure within 8 minutes, the unit exits Wireless connection mode automatically. After Wireless connection is successful, you can press and hold SWING and DOWN (-) buttons at the same time for 3 seconds to turn off Wireless function and the LED DISPLAY shows 'OF' for 3 seconds, press SWING and UP(+) buttons at the same time to turn on Wireless function and the LED DISPLAY shows 'On' for 3 seconds.

**Note :** When you restart the Wireless function, it may take a period of time to connect to the network automatically.

### **Timer button**

Used to initiate the AUTO ON start time and AUTO OFF stop time program, in conjunction with the + & - buttons. The timer on/off indicator light illuminates under the timer on/ off settings.

### **Mode button**

Selects the appropriate operating mode. Each time you press the button, a mode is selected in a sequence that goes from AUTO), COOL, DRY, FAN. The mode indicator light illuminates under the different mode settings.

### **Up (+) and Down (-) buttons**

Used to adjust (increasing/decreasing) temperature settings in 1°C/1°F (or 2 °F) increments in a range of 17°C/62°F to 30°C/86°F (or 88°F) or the TIMER setting in a range of 0~24hrs.

**Note :** The control is capable of displaying temperature in degrees Fahrenheit or degrees Celsius. To convert from one to the other, press and hold the Up and Down buttons at the same time for 3 seconds.

### **Sleep(Eco) button**

Used to initiate the SLEEP/ECO operation.



## **Power button**

Power switch on/off.

## **LED display**

Shows the set temperature in °C or °F ("°F" no display for some models) and the Auto-timer settings. While on DRY and FAN modes, it shows the room temperature.

Shows Error codes and protection code:

E1-Room temperature sensor error.

E2-Evaporator temperature sensor error.

E3-Condenser temperature sensor error (On some models).

E4-Display panel communication error.

EC-Refrigerant leakage detection malfunction (On some models).

P1-Bottom tray is full--Connect the drain hose and drain the collected water away.If protection repeats,call for service.

**Note :** When one of the above malfunctions occurs, turn off the unit, and check for any obstructions. Restart the unit, if the malfunction is still present, turn off the unit and unplug the power cord. Contact the manufacturer or its service agents or a similar qualified person for service.

## 4.2 Operation instructions :

### **COOL operation**

- Press the "MODE" button until the "COOL" indicator light comes on.
- Press the ADJUST buttons "-" or "+" to select your desired room temperature. The temperature can be set within a range of 17°C~30°C/62°F~88°F(or 86°F).
- Press the "FAN SPEED" button to choose the fanspeed.

### **FAN operation**

- Press the "MODE" button until the "FAN " indicator light comes on.
- Press the "FAN SPEED" button on the remote controller to choose the fan speed. The temperature can not be adjusted.
- Do not put the duct to window.

### **DRY operation**

- Press the "MODE" button until the "DRY" indicator light comes on.
- The fan speed or the temperature cannot be adjusted. The fan motor operates at LOW speed.

**Note :** Keep windows and doors closed for the best dehumidifying effect. Do not put the duct to window.

**TIMER operation**

- When the unit is on, press the Timer button will initiate the Auto-off stop program, the TIMER OFF indicator light illuminates. Press the UP or down button to select the desired time. Press the TIMER button again within 5 seconds, the Auto-on start program is initiated. And the TIMER ON indicator light illuminates. Press the up or down button to select the desired Auto-on start time.
- When the unit is off, press the Timer button to initiate the Auto-on start program, press it again within 5 seconds will initiate the Auto-off stop program.
- Press or hold the UP or DOWN button to change the Auto time by 0.5 hour increments, up to 10 hours, then at 1 hour increments up to 24 hours. The control will count down the time remaining until start.
- The system will automatically revert back to display the previous temperature setting if there is no operation in a 5 seconds period.
- Turning the unit ON or OFF at any time or adjusting the timer setting to 0.0 will cancel the Auto Start/Stop timer program.

**SLEEP(ECO) operation**

- Press this button, the selected temperature will increase(cooling) or decrease(heating) by 1°C/2°F(or 1°F) 30 minutes. The temperature will then increase (cooling) or decrease (heating) by another 1°C/2°F(or 1°F) after an additional 30 minutes. This new temperature will be maintained for 7 hours before it returns to the originally selected temperature. This ends the Sleep/Eco mode and the unit will continue to operate as originally programmed.

**Note :**

This feature is unavailabe under FAN or DRY mode.

## 4.3 Other features :

### **AUTO-RESTART**

If the unit breaks off unexpectedly due to the power cut, it will restart with the previous function setting automatically when the power resumes.

### **AIR FLOW DIRECTION ADJUSTMENT**

Adjust the air flow direction manually:

- The louver can be set to the desired position manually.
- Do not place any heavy objects or other loads on the louver, doing so will cause damage to the unit.
- Ensure the louver is fully opened under heating operation.
- Keep the louver fully opened during operation.

### **WAIT 3 MINUTES BEFORE RESUMING OPERATION**

After the unit has stopped, it can not be restarted operation in the first 3 minutes. This is to protect the unit. Operation will automatically start after 3 minutes.

### **POWER MANAGEMENT feature(on some models)**

Under cooling operation, when the ambient temperature is lower than the setting temperature for a period of time, the unit will be automatically operate power management feature. The compressor stop but the fan motor do not stop. When the ambient temperature is higher than the setting temperature, the unit will be automatically quit the power management feature. The compressor and (or) fan motor run.

### **WATER DRAINAGE**

- During dehumidifying modes, remove the drain plug from the back of the unit, install the drain connector (5/8" universal female mender) with 3/4" hose(locally purchased). For the models without drain connector, just attach the drain hose to the hole. Place the open end of the hose directly over the drain area in your basement floor.

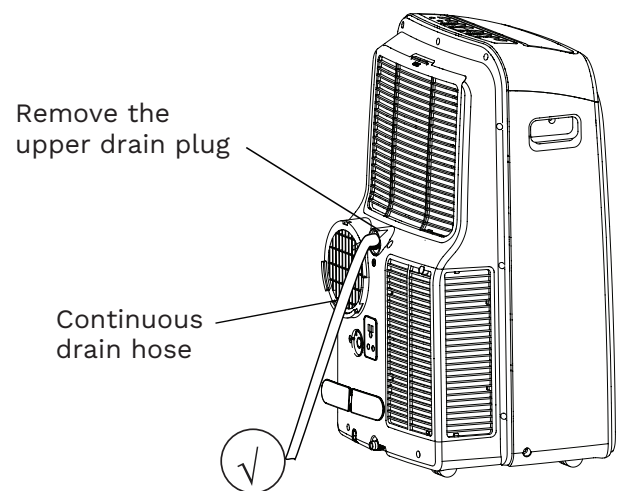

During heating pump mode, remove the lower drain plug from the back of the unit, install the drain connector(5/8" universal female mender) with 3/4" hose(locally purchased). Carefully move the unit to a drain location, and let the water drain away.

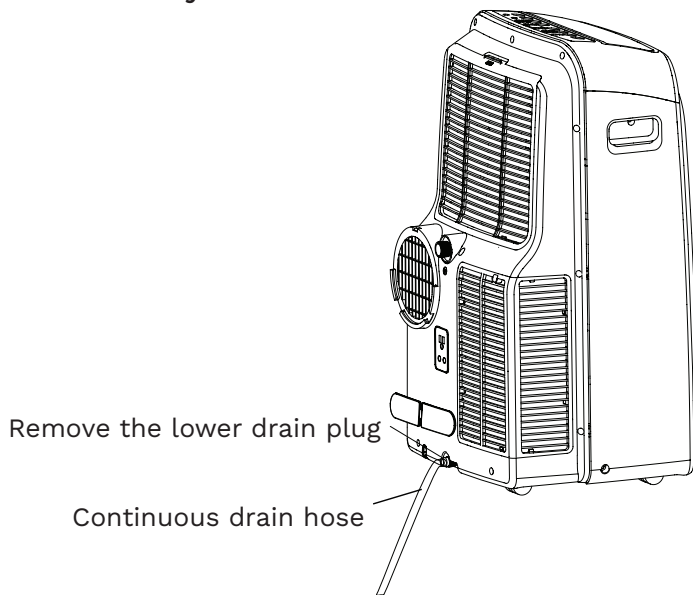

**Note :**

Make sure the drain hose is lower than the bottom tray drain outlet.

- When the water level of the bottom tray reaches a predetermined level, the unit beeps 8 times, the digital display area shows "P1" .

At this time the air conditioning/dehumidification process will immediately stop. However, the fan motor will continue to operate (this is normal). Carefully move the unit to a drain location, remove the bottom drain plug and let the water drain away. Reinstall the bottom drain plug and restart the machine until the "P1" symbol disappears. If the error repeats, call for service.

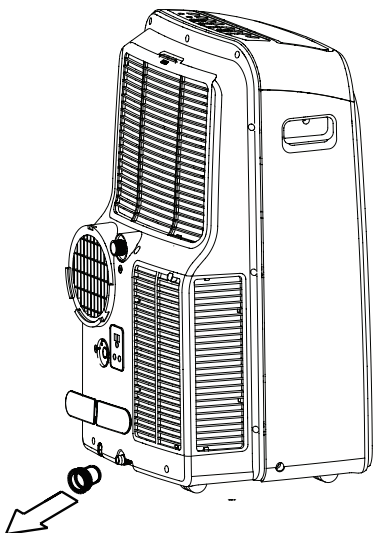

**Note :**

Be sure to reinstall the bottom drain plug firmly to prevent leakage before using the unit.

## 5. Maintenance

### 5.1 Safety precautions :

- Always unplug the unit before cleaning or servicing.
- DO NOT use flammable liquids or chemicals to clean the unit.
- DO NOT wash the unit under running water. Doing so causes electrical danger.
- DO NOT operate the machine if the power supply was damaged during cleaning. A damaged power cord must be replaced with a new cord from the manufacturer.

### 5.2 Air filter cleaning :

#### ⚠ CAUTION

DO NOT operate the unit without filter because dirt and lint will clog it and reduce performance.

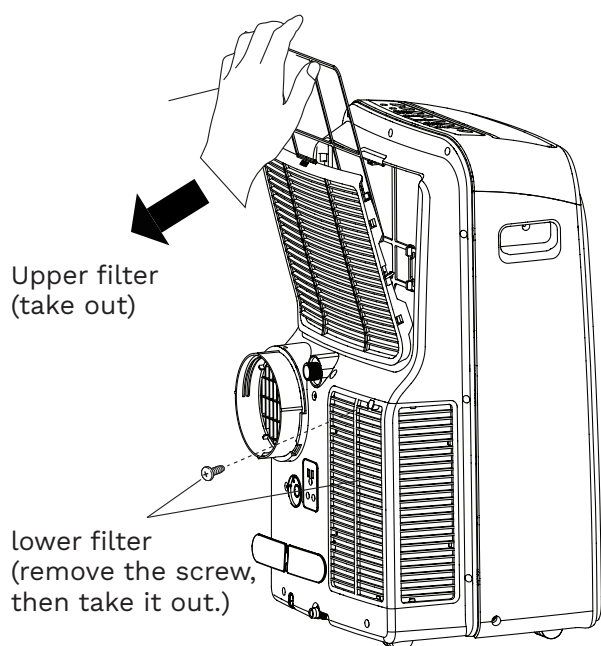

#### Removal

- This unit has upper and lower filters. Take the upper filter out along the the arrow direction. Remove the lower filter by loosening the screw(if any), taking out the filter as shown.

#### Cleaning

- Wash the air filter by immersing it gently in warm water( about 40 C/104 F ) with a neutral detergent. Rinse the filter and dry it in a shady place.

#### Mounting

- Install the upper air filter after cleaning , and install the lower filter by using the screw (if any).

#### Maintenance Tips

- Be sure to clean the air filter every 2 weeks for optimal performance.
- The water collection tray should be drained immediately after P1 error occurs, and before storage to prevent mold.
- In households with animals, you will have to periodically wipe down the grill to prevent blocked airflow due to animal hair.

### 5.3 Unit cleaning :

Clean the unit using a damp, lint-free cloth and mild detergent. Dry the unit with a dry, lint-free cloth.

### 5.4 Store the unit when not in use :

Drain the unit's water collection tray according to the instructions in the following section.

- Run the appliance on FAN mode for 12 hours in a warm room to dry it and prevent mold.
- Turn off the appliance and unplug it.
- Clean the air filter according to the instructions in the previous section. Reinstall the clean, dry filter before storing.
- Remove the batteries from the remote control.

#### Note :

Be sure to store the unit in a cool, dark place. Exposure to direct sunshine or extreme heat can shorten the lifespan of the unit.

#### Note :

The cabinet and front may be dusted with an oil-free cloth or washed with a cloth dampened in a solution of warm water and mild liquid dishwashing detergent. Rinse thoroughly and wipe dry. Never use harsh cleansers, wax or polish on the cabinet front. Be sure to wring excess water from the cloth before wiping around the controls. Excess water in or around the controls may cause damage to the unit.

## 6. Troubleshooting tips

Problem	Possible Causes	Solution
Unit does not turn on when pressing ON/OFF button.	P1 Protection Code.	The Water Collection Tray is full. Turn off the unit, drain the water from the Water Collection Tray and restart the unit.
	In COOL mode: room temperature is lower than the set temperature.	Reset the temperature.
	E0 EEPROM error.	Contact the manufacturer or its service agents or a similar qualified person for service.
Unit does not cool well.	The air filter is blocked with dust or animal hair.	Turn off the unit and clean the filter according to instructions.
	Exhaust hose is not connected or is blocked.	Turn off the unit, disconnect the hose, check for blockage and reconnect the hose.
	The unit is low on refrigerant.	Call a service technician to inspect the unit and top off refrigerant.
	Temperature setting is too high.	Decrease the set temperature.
	The windows and doors in the room are open.	Make sure all windows and doors are closed.
	The room area is too large.	Double-check the cooling area.
	There are heat sources inside the room.	Remove the heat sources if possible.
The unit is noisy and vibrates too much.	The ground is not level.	Place the unit on a flat, level surface.
	The air filter is blocked with dust or animal hair.	Turn off the unit and clean the filter according to instructions.
The unit makes a gurgling sound.	This sound is caused by the flow of refrigerant inside the unit.	This is normal.

The design and specifications are subject to change without prior notice for product improvement. Consult with the sales agency or manufacturer for details. Any updates to the manual will be uploaded to the service website, please check for the latest version.



Des solutions énergétiques à votre service

## Optimea

34 rue du moulin des Bruyères, 92400 Courbevoie – FRANCE

**[www.optimea.fr](http://www.optimea.fr)**

**Please find our product range on our website [www.optimea.fr](http://www.optimea.fr) :**

